

KAYSER



WHIPcreamer SYMPHONIE

0,5 L: 4550

0,25 L: 4525



- Ⓓ Sahnegerät
GEBRAUCHSANLEITUNG
- Ⓖᵇ Cream whipper
OPERATING INSTRUCTIONS
- Ⓕ Siphon à crème Chantilly
MODE D'EMPLOI
- Ⓝᵒ Slagroomapparaat
GEBRUIKSAANWIJZING
- Ⓛ Sifone per erogazione panna
ISTRUZIONI PER L'USO
- Ⓟ Dispensador de chantilly
MANUAL DE UTILIZAÇÃO
- Ⓔ Sifón montador de nata
INSTRUCCIONES DE USO
- Ⓒᶻ Šlehačková lahev
NÁVOD K OBSLUZE
- Ⓒᵀ Šlehačková nádoba
NÁVOD NA OBSLUHU
- Ⓒᵀᵀᵀ Взбиватель для сливок
ИНСТРУКЦИЯ ПО ПРИМЕНЕНИЮ
- Ⓕᵀ Grietinėlės plakiklis
NAUDOJIMO INSTRUKCIJA
- Ⓔᵀ Koorevahustaja
KASUTUSJUHEND
- Ⓕᵀ Saldā krējuma putotājs
LIETOŠANAS INSTRUKCIJA
- Ⓒᵀ Σιφόν κρέμας
ΟΔΗΓΙΕΣ ΧΡΗΣΗΣ
- Ⓒᵀᵀᵀ 크림 제조기
사용방법
- Ⓒᵀᵀᵀ 奶油发泡器
使用说明书

- Ⓛ D BESTANDTEILE
- Ⓛ GB PARTS
- Ⓛ F COMPOSANTS
- Ⓛ NL ONDERDELEN
- Ⓛ I COMPONENTI
- Ⓛ P PEÇAS
- Ⓛ E COMPONENTES
- Ⓛ CZ DÍLY
- Ⓛ SK DIELY
- Ⓛ RUS ДЕТАЛИ
- Ⓛ LT SUDEDAMOSIOS DALYS
- Ⓛ EST KOOSTEOSAD
- Ⓛ LV SASTĀVDAĻAS
- Ⓛ GR ΕΞΑΡΤΗΜΑΤΑ
- Ⓛ ROK 부품
- Ⓛ CHN 组件

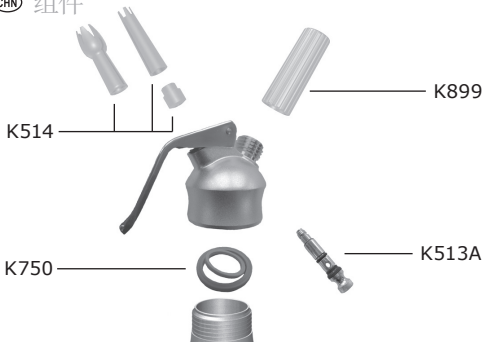

Verwenden Sie nur Sahnekapseln von **Kayser**.
 Only use **Kayser** cream chargers.
 Utilisez uniquement les capsules à crème Chantilly de **Kayser**.
 Gebruik alleen slagroompatronen van **Kayser**.
 Usare solo cartucce monouso **Kayser**.
 Utilize apenas cápsulas descartáveis da **Kayser**.
 Utilice únicamente cápsulas para nata **Kayser**.
 Používejte pouze bombičky na výrobu šlehačky od společnosti **Kayser**.
 Používajte len jednorazové bombičky od spoločnosti **Kayser**.
 Используйте только одноразовые баллончики **Kayser**.
 Naudokite tik „**Kayser**“ balionėlius grietinėlei plakti.
 Kasutage ainult firma **Kayser** koorekapsleid.
 Lietojiet tikai **Kayser** saldā krējuma kapsulas.
 Χρησιμοποιείστε μόνο αμπούλες κρέμας γάλακτος από την **Kayser**.
Kayser 용 크림 충전기만을 사용합니다.
 请只使用 **Kayser** 奶油气弹



KAYSER

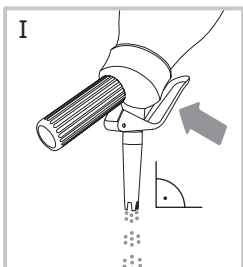
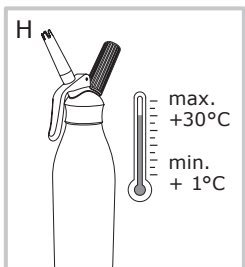
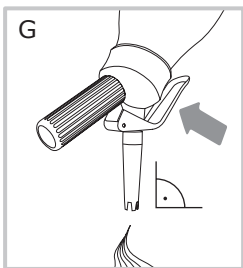
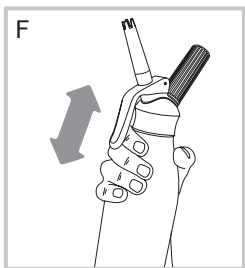
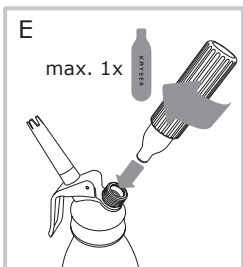
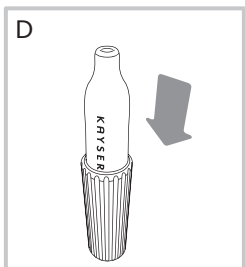
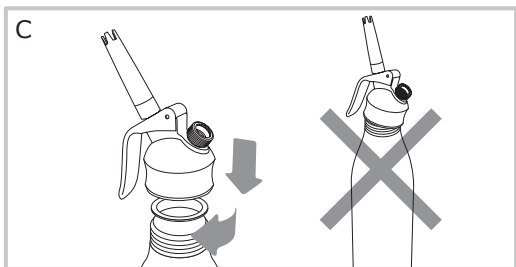
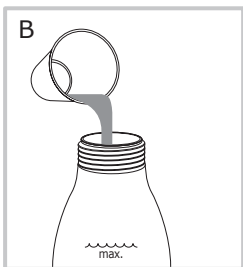
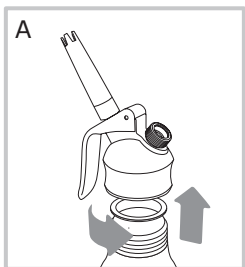

WICHTIGE VORSICHTSMASSNAHMEN

Sahnegeräte sind Druckbehälter, für die besondere Vorsichtsmaßnahmen gelten.

- Bitte lesen Sie die gesamte Gebrauchsanleitung aufmerksam durch.
- Bewahren Sie diese Gebrauchsanleitung gut auf.
- Den *WHIPcreamer SYMPHONIE* und die dazugehörigen **Kayser** Sahnekapseln außer Reichweite von Kindern aufbewahren!
- Der *WHIPcreamer SYMPHONIE* dient ausschließlich den in dieser Gebrauchsanleitung genannten Verwendungszwecken.
- Der *WHIPcreamer SYMPHONIE* ist für den Haushaltsgebrauch geeignet.
- Maximal 0,5 Liter oder 0,25 Liter (beachten Sie die Füllmarkierung auf der **Kayser** Flasche) Sahne und ähnliche Erzeugnisse in den *WHIPcreamer SYMPHONIE* einfüllen. Es dürfen niemals feste Bestandteile oder verflüssigte Gase als Zutat in die **Kayser** Flasche eingefüllt werden. Nur so kann ein Verstopfen oder eine plötzliche Drucksteigerung vermieden und ein sicherer Betrieb gewährleistet werden.
- Niemals andere Mittel außer **Kayser** Sahnekapseln verwenden, um den *WHIPcreamer SYMPHONIE* unter Druck zu setzen.
- Maximal 1 **Kayser** Kapsel für 0,5 Liter oder 0,25 Liter Flüssigkeit pro Befüllung anstechen.
- Vor jeglicher Verwendung sicherstellen, dass der *WHIPcreamer SYMPHONIE* nicht verstopft ist. Vor jeder neuen Befüllung gründlich reinigen - immer in die angegebenen Bestandteile zerlegen (Bild Seite 2) und diese einzeln reinigen.
- Demontieren Sie niemals mehr Teile als angegeben sind (Bild Seite 2). Jegliche eigenmächtige Manipulation, über die in dieser Gebrauchsanleitung hinausgehenden Anleitungen, kann gefährlich sein und hat das Erlöschen der Garantie sowie den Haftungsausschluss zur Folge!
- Der *WHIPcreamer SYMPHONIE* wird unter Druck betrieben. Der maximal zulässige Betriebsdruck PS beträgt 20 Bar. Eine unangemessene Verwendung kann Verletzungen zur Folge haben.
- Der *WHIPcreamer SYMPHONIE* Gerätekopf ist mit einer Druckbegrenzungseinrichtung ausgestattet, die sich in dem metallenen Gewindestutzen befindet.
- Durch Fehlbedienung, Überfüllung des *WHIPcreamer SYMPHONIE*, Verwendung von mehr Kapseln als angegeben und/oder Temperaturüberschreitung kommt es zu Überdruck im *WHIPcreamer SYMPHONIE*. Die Flasche des *WHIPcreamer SYMPHONIE* ist mit einem nach innen gewölbten Sicherheitsboden ausgestattet. Bei unzulässigem Druckanstieg wölbt sich der Sicherheitsboden teilweise oder ganz nach außen. Dadurch sinkt der Innendruck in der Flasche. In einem solchen Fall ist der *WHIPcreamer SYMPHONIE* sofort durch Betätigen des Hebels vom Druck zu entlasten und darf keinesfalls mehr verwendet werden.

- Niemals den unter Druck stehenden *WHIPcream*er *SYMPHONIE* mit Gewalt öffnen. Wenn der Gerätekopf sich nicht leicht abschrauben lässt, gehen Sie nach den folgenden Anweisungen zur Druckentlastung vor.
- **Druckentlastung:**
Bei gebrauchsanleitungsgemäßer Verwendung kann der *WHIPcream*er *SYMPHONIE* problemlos durch Betätigen des Hebels druckentlastet werden. Sollte sich der **Kayser** Gerätekopf nicht leicht vom entleerten Gerät abschrauben lassen, besteht die Gefahr, dass noch Druck in der Flasche ist. Sollte dies der Fall sein, den *WHIPcream*er *SYMPHONIE* aufrecht auf eine waagrechte Fläche stellen, ein Tuch über die Garniertülle halten und den Hebel so lange betätigen, bis sich kein Druck mehr im *WHIPcream*er *SYMPHONIE* befindet. Lässt sich danach der **Kayser** Gerätekopf nicht leicht abschrauben, wenden Sie sich an **Kayser**.
- Den *WHIPcream*er *SYMPHONIE* keinen Temperaturen unter +1°C oder über +30°C sowie direkter Sonneneinwirkung aussetzen. Im Falle einer Temperaturüberschreitung das Gerät sofort abkühlen und entleeren. Der *WHIPcream*er *SYMPHONIE* darf nach einer Temperaturüberschreitung nicht mehr verwendet werden.
- Verwenden Sie keinen beschädigten *WHIPcream*er *SYMPHONIE* oder beschädigte Bestandteile.
- Wenn der *WHIPcream*er *SYMPHONIE* Risse oder Verformungen aufweist, darf er nicht mehr benützt werden.
- *WHIPcream*er *SYMPHONIE* niemals fallen lassen. Ein herabgefallener *WHIPcream*er *SYMPHONIE* darf nicht mehr verwendet werden.
- Es dürfen nur original **Kayser** Ersatzteile und Komponenten verwendet werden.
- **Kayser** Gerätebestandteile dürfen nur gemeinsam mit den dazugehörigen Bestandteilen desselben Gerätetyps verwendet werden. Auf dem Gerätekopf, auf dem Boden der Flasche und auf dem Kapselhalter ist der Schriftzug **Kayser** angebracht. Die Verwendung von Fremdteilen ist gefährlich und daher untersagt!

GEBRAUCHSANLEITUNG

Verwendungszweck: Der *WHIPcream*er *SYMPHONIE* dient zum Aufschäumen von Sahne und ähnlichen Erzeugnissen. Bitte gehen Sie genau nach der Gebrauchsanleitung vor:

- 1) **Kayser** Gerätekopf abschrauben (Bild A). Reinigen Sie den *WHIPcream*er *SYMPHONIE* vor dem erstmaligen Gebrauch so, wie es unter "Reinigung" beschrieben ist. Setzen Sie anschließend den **Kayser** Gerätekopf wieder zusammen und legen Sie die Dichtung K750 in den **Kayser** Gerätekopf ein.
- 2) Maximal 0,5 Liter oder 0,25 Liter gut gekühlte, frische Sahne oder ähnliche Erzeugnisse einfüllen (Bild B). Beachten Sie die Füllmarkierung auf der **Kayser** Flasche.

- 3) **Kayser** Gerätekopf gerade auf die **Kayser** Flasche aufsetzen und festschrauben (Bild C).
- 4) **Kayser** Sahnekapsel, Farbe Silber, in den Kapselhalter einlegen (Bild D).
- 5) **Kayser** Kapsel nur mit dem **Kayser** Kapselhalter auf das Metallgewinde aufschrauben (Bild E), bis der Kapselinhalt hörbar einströmt. *WHIPcreamers SYMPHONIE* 3x kurz und kräftig schütteln (Bild F). Der **Kayser** Kapselhalter mit der **Kayser** Kapsel kann nach dem Anstechen der Kapsel und dem Schütteln auf dem *WHIPcreamers SYMPHONIE* verbleiben.
- 6) Um den Inhalt zu entnehmen, muss der *WHIPcreamers SYMPHONIE* (Bild G) umgedreht und der Hebel betätigt werden. Halten Sie dabei den *WHIPcreamers SYMPHONIE* immer senkrecht mit dem Gerätekopf nach unten. So kann kein Gas entweichen, wodurch eine völlige Entleerung möglich ist.
- 7) Den befüllten *WHIPcreamers SYMPHONIE* bei min. +1°C stehend im Kühlschrank lagern (Bild H).
- 8) Garniertülle nach jedem Gebrauch vom Tüllenadapter abschrauben und mit warmem Wasser abspülen.
- 9) Nach vollständiger Entnahme des Inhaltes den Hebel des *WHIPcreamers SYMPHONIE* zur Druckentlastung so lange betätigen, bis das Gas vollständig entwichen ist (Bild I). Halten Sie dabei den *WHIPcreamers SYMPHONIE* immer senkrecht mit dem Gerätekopf nach unten. Danach lässt sich der **Kayser** Gerätekopf von der **Kayser** Flasche einfach abschrauben.

WICHTIGE GEBRAUCHSHINWEISE

- Für **Kayser** Sahnekapseln gelten die auf der Kapselverpackung angegebenen Sicherheitsbestimmungen.
- **Kayser** Sahnekapseln sind aus wiederverwertbarem Stahl und werden in der Abfallverwertung als wertvoller Rohstoff zurückgewonnen.
- Sollte die Konsistenz des Flascheninhaltes nicht ausreichend fest sein, nochmals kurz schütteln. Schütteln Sie den *WHIPcreamers SYMPHONIE* jedoch nicht vor jeder weiteren Verwendung. Zu häufiges Schütteln macht den Inhalt zu fest für die vollständige Entnahme.
- Manche Produkte, wie zum Beispiel Haltbar- oder Light-Sahne, müssen stark gekühlt und öfter geschüttelt werden, um eine ausreichend feste Konsistenz zu erreichen.
- *WHIPcreamers SYMPHONIE* zum Kühlen der eingefüllten Lebensmittel nur im Kühlschrank, aber niemals in der Tiefkühltruhe oder im Gefrierfach aufbewahren.

WARTUNG UND REPARATUR

- Wenn sich der Gerätekolben K513A nach der Reinigung beim Zusammenbau des **Kayser** Gerätekopfs nicht leicht in den Kopf einbringen lässt, kann durch Schmieren der Kolbendichtungen mit Speiseöl die Leichtgängigkeit wieder hergestellt werden.
- Sollten andere Problemfälle auftreten, wenden Sie sich an **Kayser**.
- Überprüfen Sie vor jeder Verwendung den Zustand der Kopfdichtung (K750) und der beiden Dichtungen auf dem Kolben (K513A) - siehe Seite 2. Bei offensichtlichen Verschleißerscheinungen oder im Falle von Undichtheiten während der Verwendung müssen diese Bestandteile ausgetauscht werden. Kontrollieren Sie auch vor jeder Verwendung die Flasche, den Gerätekopf und die Gewinde auf etwaige Verschleißerscheinungen oder Beschädigungen. Sollten Sie diese feststellen, darf der *WHIPcreamers SYMPHONIE* nicht mehr benützt werden.
- Falls Sie Ersatzteile oder Reparaturen benötigen, wenden Sie sich an Ihren Fachhändler oder an **Kayser**.
- Veränderungen oder Reparaturen am *WHIPcreamers SYMPHONIE* und dessen Sicherheitseinrichtungen dürfen nicht selbst durchgeführt werden.
- Für Reparaturen den **Kayser WHIPcreamers SYMPHONIE** immer entleert, gereinigt und mit allen Bestandteilen an Ihren Fachhändler oder an **Kayser** einsenden.



REINIGUNG

Hinweis: Der *WHIPcreamers SYMPHONIE* sollte vor jedem Gebrauch beziehungsweise immer nach vollständiger Entleerung des Flascheninhalts gründlich gereinigt werden.

- 1) Vor dem Öffnen des *WHIPcreamers SYMPHONIE* Hebel solange betätigen, bis kein Flascheninhalt und kein Gas mehr ausströmen (siehe Seite 3 Bild I).
- 2) **Kayser** Gerätekopf von der Flasche abschrauben und wie in der Abbildung (Seite 2) zerlegen.
- 3) Die Bestandteile des *WHIPcreamers SYMPHONIE* mit einem milden Geschirrspülmittel reinigen. Verwenden Sie für die Reinigung niemals scharfe Gegenstände. Nie auskochen, keinesfalls Reinigungsmittel verwenden, die Aluminium zersetzen, nicht in der Geschirrspülmaschine reinigen!
- 4) Garniertülle nach jedem Gebrauch mit warmem Wasser abspülen.

GARANTIE

Jedes **Kayser** Sahnegerät wird im Werk gründlich geprüft. Deshalb gewähren wir 2 Jahre Garantie ab Datum des Kaufbeleges, sofern das Gerät bestimmungsgemäß verwendet und bedient wurde. Bei Verwendung von fremden Bestandteilen oder Kapseln erlischt die Garantie. Bewahren Sie daher den Kaufbeleg auf und lesen Sie unsere Gebrauchsanleitung und Vorsichtsmaßnahmen aufmerksam durch.

IMPORTANT SAFETY PRECAUTIONS

Cream whippers are pressurized containers for which particular safety precautions apply.

- Please carefully read the entire operating instructions before use.
- Store these operating instructions for future reference.
- Keep the *WHIPcreamer SYMPHONIE* and the corresponding **Kayser** cream chargers out of the reach of children!
- The *WHIPcreamer SYMPHONIE* is solely intended for the applications specified in these operating instructions.
- The *WHIPcreamer SYMPHONIE* is suitable for household use.
- Fill in a maximum of 0.5 litres or 0.25 litres (please note the filling mark on the **Kayser** bottle) of cream or similar products into the *WHIPcreamer SYMPHONIE*. Never use solid ingredients or liquefied gases as ingredients in the **Kayser** bottle. This is the only way to prevent blockage or a sudden pressure increase and in this manner to ensure the safe operation of the unit.
- Never use other media than **Kayser** cream chargers to pressurize the *WHIPcreamer SYMPHONIE*.
- Use a maximum of 1 **Kayser** charger for 0.5 litres or 0.25 litres of liquid per filling.
- Check that the *WHIPcreamer SYMPHONIE* is not blocked before any use. Before each new filling, thoroughly clean the unit. Always disassemble it into the specified parts (see image on page 2) and clean these individually.
- Never disassemble into more parts than specified (see image on page 2). Any unauthorised manipulation, which exceeds the instructions provided in these operating instructions, can be hazardous and will void both the warranty as well as exclude our liability!
- The *WHIPcreamer SYMPHONIE* is operated under pressure. The maximum permissible operating pressure PS is 20 bar. Any inappropriate use can result in personal injury.
- The *WHIPcreamer SYMPHONIE* unit head is equipped with a pressure limiting device, which is located in the metal threaded connector.
- The incorrect operation, overfilling of the *WHIPcreamer SYMPHONIE*, use of more chargers than the amount specified and/or the exceeding of the temperature will cause overpressure in the *WHIPcreamer SYMPHONIE*. The *WHIPcreamer SYMPHONIE* bottle is fitted with a safety base, which is curved inward. In the event of an inadmissible pressure increase, the safety base will partially or fully bend outwards. As a result, the interior pressure of the bottle will decrease. In such a case, the pressure in the *WHIPcreamer SYMPHONIE* must be relieved immediately by actuating the lever. In no case may it be used again.
- Never force the pressurized *WHIPcreamer SYMPHONIE* open. When the unit head cannot be unscrewed easily, perform the following steps to relieve the pressure.

- **Pressure relief:**

- When the *WHIPcreamer SYMPHONIE* is used correctly according to the instructions, the pressure can be relieved without problems by actuating the lever. When the **Kayser** unit head cannot be easily unscrewed from the emptied unit, there is the risk that the bottle is still pressurized. If this should be the case, place the *WHIPcreamer SYMPHONIE* upright on a level surface, cover the decorating nozzle with a cloth and actuate the lever until the pressure in the *WHIPcreamer SYMPHONIE* has been relieved. However, should the **Kayser** unit head then still be difficult to remove, please contact **Kayser**.
- Do not expose the *WHIPcreamer SYMPHONIE* to temperatures of below +1°C or above +30°C and avoid exposure to direct sunlight. Immediately cool off the unit and empty it when the temperature is exceeded. The *WHIPcreamer SYMPHONIE* may no longer be used after the temperature has been exceeded.
 - Do not use a damaged *WHIPcreamer SYMPHONIE* or damaged parts.
 - The *WHIPcreamer SYMPHONIE* may no longer be used when it is cracked or deformed.
 - Never drop the *WHIPcreamer SYMPHONIE*. A *WHIPcreamer SYMPHONIE* that has been dropped may no longer be used.
 - Only use original **Kayser** spare parts and components.
 - **Kayser** device components may only be used with the corresponding parts of the same unit type. The **Kayser** lettering is featured on the unit head, the base of the bottle and on the charger holder. The use of third-party parts is hazardous and therefore not permitted!

INSTRUCTIONS

Intended use: The *WHIPcreamer SYMPHONIE* is to be used for the whipping of cream and similar products. Please follow the operating instructions carefully:

- 1) Unscrew the **Kayser** unit head (image A). Clean the *WHIPcreamer SYMPHONIE* before its first use as described in "Cleaning". Then reassemble the **Kayser** unit head and place the K750 gasket in the **Kayser** unit head.
- 2) Fill in a maximum of 0.5 litres or 0.25 litres of well-chilled, fresh cream or similar products (image B). Please note the filling mark on the **Kayser** bottle.
- 3) Place the **Kayser** unit head straight on the **Kayser** bottle and tighten it (image C).
- 4) Insert the silver-coloured **Kayser** cream charger in the charger holder (image D).
- 5) Screw in the **Kayser** charger together with the **Kayser** charger holder onto the metal threads (image E), until the charger content is audibly released into the bottle. Shake the *WHIPcreamer SYMPHONIE* 3x briefly and vigorously (image F). The **Kayser** charger holder with the **Kayser** charger can remain on the *WHIPcreamer*

- SYMPHONIE* after the charger has been applied and the bottle was shaken.
- 6) To release the contents, the *WHIPcream* *SYMPHONIE* (image G) must be turned upside down and the lever must be actuated. Always hold the *WHIPcream* *SYMPHONIE* vertically with the unit head facing down. This ensures that no gas can escape, enabling the complete emptying of the bottle.
 - 7) Store the filled *WHIPcream* *SYMPHONIE* upright at min. +1°C in the refrigerator (image H).
 - 8) Unscrew the decorating nozzle after each use and rinse it with warm water.
 - 9) After the contents have been completely removed, actuate the lever of the *WHIPcream* *SYMPHONIE* to relieve the pressure until all of the gas has been released (image I). Always hold the *WHIPcream* *SYMPHONIE* vertically with the unit head facing down. Then the **Kayser** unit head can be easily unscrewed from the **Kayser** bottle.

IMPORTANT INSTRUCTIONS FOR USE

- The safety regulations specified on the charger packaging apply to the **Kayser** cream chargers.
- **Kayser** cream chargers are made of recyclable steel and are reclaimed as a valuable raw material in the waste recycling.
- If the consistency of the bottle contents is insufficiently firm, shake the bottle once again. However, do not shake the *WHIPcream* *SYMPHONIE* before each additional use. Shaking too often will cause the contents to become too firm to remove them completely.
- Some products, such as UHT cream or light cream must be chilled thoroughly and shaken more often in order to achieve a sufficiently firm consistency.
- Only store the *WHIPcream* *SYMPHONIE* in a refrigerator in order to chill its contents. Never use a deep freezer or the freezing compartment.

MAINTENANCE AND REPAIR

- When it is not possible to easily insert the unit piston K513A in the head after cleaning during the reassembly of the **Kayser** unit head, smooth movement can be restored by lubricating the piston gaskets with cooking oil.
- Please contact **Kayser** should other problems arise.
- Check the condition of the head gasket (K750) and of the two gaskets on the piston (K513A) before each use – see page 2. When signs of wear become visible or leakage occurs during use, then these parts must be replaced. Before each use, check the bottle, the unit head and the threads for possible signs of wear or damage. If any such wear or damage is found, the *WHIPcream* *SYMPHONIE* may no longer be used.
- Please contact your specialist dealer or **Kayser** should you require spare parts or repairs.

- You may not perform modifications or repairs on the *WHIPcream*er SYMPHONIE or its safety devices yourself.
- For repairs, always send the **Kayser** *WHIPcream*er SYMPHONIE empty, clean and with all of its parts to your specialist dealer or to **Kayser**.



CLEANING

Note: The unit must be cleaned thoroughly before each use of the *WHIPcream*er SYMPHONIE or after the bottle contents have been completely removed.

- 1) Before opening the *WHIPcream*er SYMPHONIE, actuate the lever until neither the bottle content nor the gas is discharged from the unit (see image I on page 3).
- 2) Unscrew the **Kayser** unit head from the bottle and disassemble it as shown in the image (page 2).
- 3) Clean the *WHIPcream*er SYMPHONIE parts with a mild washing-up liquid. Never use sharp objects for cleaning. Never boil the bottle out! Do not use cleaning agents that could dissolve aluminium! Do not clean in a dishwasher!
- 4) Rinse off the decorating nozzle with warm water after each use.

WARRANTY

Each **Kayser** cream whipper is thoroughly inspected at the factory. For this reason, we grant a warranty of two years from the date of purchase, provided the unit is used and operated correctly. The warranty is voided when third-party parts or chargers are used. For this reason, please keep your proof of purchase and read the operating instructions and the safety precautions with care.

MESURES DE SÉCURITÉ IMPORTANTES

Les siphons à crème Chantilly sont des récipients sous pression qui exigent des précautions particulières :

- Veuillez lire attentivement tout le mode d'emploi.
- Conserver ce mode d'emploi dans un endroit sûr.
- Conservez le *WHIPcream*er SYMPHONIE et les capsules à crème Chantilly **Kayser** hors de portée des enfants !
- Le *WHIPcream*er SYMPHONIE sert exclusivement aux applications mentionnées dans le présent mode d'emploi.
- Le *WHIPcream*er SYMPHONIE est adapté à un usage domestique.
- Remplir 0,5 litre au maximum ou 0,25 litre (respecter les repères de remplissage sur la bouteille **Kayser**) de crème ou d'un autre produit alimentaire similaire dans le *WHIPcream*er SYMPHONIE. Ne jamais remplir le récipient **Kayser** à l'aide d'un ingrédient solide ni d'un gaz liquéfié. Ceci pourrait obstruer le système ou provoquer une hausse soudaine de la pression et ne plus garantir un fonctionnement sans danger.
- Ne jamais utiliser un moyen autre que les capsules à crème Chantilly **Kayser** pour mettre le *WHIPcream*er SYMPHONIE sous pression.
- Percer au maximum 1 capsule **Kayser** pour 0,5 litre ou 0,25 litre de liquide à chaque remplissage.
- S'assurer avant chaque utilisation que le *WHIPcream*er SYMPHONIE n'est pas bouché. Avant chaque remplissage, nettoyer l'appareil à fond - désassembler les composants mentionnés (fig. page 2) et les nettoyer individuellement.
- Ne démontez jamais plus de pièces que celles indiquées (fig. page 2). Toute manipulation de votre propre initiative allant au-delà des instructions fournies dans le présent mode d'emploi peut être dangereuse et entraîne l'annulation de la garantie et l'exclusion de responsabilité !
- Le *WHIPcream*er SYMPHONIE fonctionne sous pression. La pression de service PS maximale admise est de 20 bars. Une utilisation non conforme peut entraîner des blessures.
- La tête du *WHIPcream*er SYMPHONIE est équipée d'un dispositif de limitation de pression se trouvant dans la tubulure filetée en métal.
- Suite à une erreur de manipulation, un surremplissage du *WHIPcream*er SYMPHONIE, l'utilisation d'une quantité de capsules supérieure à la quantité prescrite et/ou à un dépassement de la température, le *WHIPcream*er SYMPHONIE est soumis à une pression trop élevée. La bouteille du *WHIPcream*er SYMPHONIE est dotée d'un fond de sécurité convexe. En cas d'augmentation trop importante de la pression, le fond de sécurité s'incurve partiellement ou complètement vers l'extérieur. Ce qui fait baisser la pression dans la bouteille. Dans ce cas, actionner immédiatement le levier pour réduire la pression dans le *WHIPcream*er SYMPHONIE qui ne doit plus être utilisé.

- Ne jamais ouvrir de force le *WHIPcream*er SYMPHONIE sous pression. Si la tête d'appareil est difficile à dévisser, procédez comme suit pour faire baisser la pression.
- **Décompression :**
Si le *WHIPcream*er SYMPHONIE est utilisé conformément au mode d'emploi, la décompression s'effectue sans problème par actionnement du levier. Lorsqu'il est difficile de dévisser la tête d'appareil **Kayser** de l'appareil vidé, c'est parce qu'il reste éventuellement de la pression dans la bouteille. Le cas échéant, poser le *WHIPcream*er SYMPHONIE debout sur une surface horizontale, maintenir un linge au-dessus de la tuyère et manier le levier jusqu'à ce que le *WHIPcream*er SYMPHONIE soit vidé de la pression. Après cette opération, si la tête d'appareil **Kayser** ne se dévisse toujours pas facilement, adressez-vous à **Kayser**.
- Ne pas soumettre le *WHIPcream*er SYMPHONIE à des températures inférieures à +1°C ou supérieures à +30°C ni au rayonnement direct du soleil. En cas de dépassement de la température, refroidir immédiatement l'appareil et le vider. Après un dépassement de température, ne plus utiliser le *WHIPcream*er SYMPHONIE.
- Ne pas utiliser un *WHIPcream*er SYMPHONIE endommagé ou des composants endommagés.
- Si le *WHIPcream*er SYMPHONIE présente des fissures ou des déformations, ne plus l'utiliser.
- Ne jamais laisser tomber le *WHIPcream*er SYMPHONIE. Une fois tombé, le *WHIPcream*er SYMPHONIE ne doit plus être utilisé.
- Utiliser uniquement des pièces de rechange et des composants **Kayser** d'origine.
- Les composants **Kayser** doivent exclusivement être utilisés avec des composants correspondants du même type d'appareil. L'inscription **Kayser** figure sur la tête de l'appareil, sur le fond de la bouteille et sur le porte-capsule. L'utilisation de pièces externes est dangereuse et, par conséquent, interdite !

MODE D'EMPLOI

Destination : Le *WHIPcream*er SYMPHONIE sert à faire mousser la crème et d'autres produits similaires. Veuillez suivre le mode d'emploi à la lettre :

- 1) Dévisser la tête d'appareil **Kayser** (fig. A). Avant d'utiliser pour la première fois le *WHIPcream*er SYMPHONIE, le nettoyer comme décrit au chapitre « Nettoyage ». Remonter ensuite la tête d'appareil **Kayser** et placer le joint K750 dans la tête d'appareil **Kayser**.
- 2) Introduire au maximum 0,5 litre ou 0,25 litre de crème fraîche bien refroidie ou autre produit similaire (fig. B). Respectez les repères de remplissage sur la bouteille **Kayser**.
- 3) Poser la tête d'appareil **Kayser** bien droit sur la bouteille **Kayser** et visser à fond (fig. C).
- 4) Placer la capsule à crème Chantilly **Kayser** de couleur argent dans le porte-capsule (fig. D).

- 5) Visser la capsule **Kayser** uniquement avec le porte-capsule **Kayser** sur le filetage métallique (fig. E) jusqu'à ce que le contenu de la capsule se déverse de manière audible. Agiter vigoureusement et brièvement le *WHIPcream*er *SYMPHONIE* à 3 reprises (fig. F). Une fois la capsule percée et le siphon secoué, le porte-capsule **Kayser** avec la capsule **Kayser** peut rester sur le *WHIPcream*er *SYMPHONIE*.
- 6) Pour faire sortir le contenu, le *WHIPcream*er *SYMPHONIE* (fig. G) doit être retourné et le levier actionné. Maintenez toujours le *WHIPcream*er *SYMPHONIE* à la verticale, avec la tête d'appareil orientée vers le bas. Ainsi, le gaz ne peut pas s'échapper, ce qui permet de vider entièrement le siphon.
- 7) Conserver le *WHIPcream*er *SYMPHONIE* une fois rempli au réfrigérateur à +1°C au minimum en position debout (fig. H).
- 8) Après chaque utilisation, dévisser la tuyère de son adaptateur et la rincer à l'eau chaude.
- 9) Après l'avoir entièrement vidé de son contenu, manier le levier du *WHIPcream*er *SYMPHONIE* pour décompresser jusqu'à évacuation totale du gaz (fig. I). Maintenez toujours le *WHIPcream*er *SYMPHONIE* à la verticale, avec la tête d'appareil orientée vers le bas. Ensuite, il est facile de dévisser la tête d'appareil **Kayser** de la bouteille **Kayser**.

INSTRUCTIONS D'UTILISATION IMPORTANTES

- Les consignes de sécurité figurant sur l'emballage des capsules s'appliquent aux capsules à crème Chantilly **Kayser**.
- Les capsules à crème Chantilly **Kayser** sont constituées d'un acier réutilisable et sont recyclées en tant que matière première précieuse.
- Si la consistance du contenu de la bouteille n'est pas suffisamment ferme, la secouer de nouveau brièvement. Toutefois, n'agitez pas le *WHIPcream*er *SYMPHONIE* avant chaque emploi suivant. Une agitation trop fréquente rend le contenu trop ferme, empêchant ainsi le vidage complet de la bouteille.
- Certains produits, tels que la crème longue conservation ou allégée, doivent être très refroidis et agités plus souvent pour atteindre une consistance assez ferme.
- Pour refroidir les produits alimentaires qu'il contient, placer le *WHIPcream*er *SYMPHONIE* dans le réfrigérateur mais jamais dans le congélateur ou le compartiment de congélation.

MAINTENANCE ET RÉPARATION

- En cas de difficulté à réintroduire le piston de l'appareil K513A dans la tête lors du réassemblage de la tête d'appareil **Kayser** suite au nettoyage, enduire les joints du piston avec de l'huile de table pour faciliter l'opération.

- Si d'autres problèmes surgissent, adressez-vous à **Kayser**.
- Avant chaque utilisation, vérifier l'état du joint au niveau de la tête (K750) ainsi que celui des deux joints au niveau du piston (K513A) - cf. page 2. En cas d'abrasion ou de fuites lors de l'utilisation, ces éléments doivent être échangés. Avant chaque utilisation, vérifiez aussi la bouteille, la tête d'appareil et les filetages en ce qui concerne l'apparition d'abrasion ou de dégâts. Si vous constatez ceci, il ne faut plus utiliser le *WHIPcreamier SYMPHONIE*.
- Si vous avez besoin de pièces de rechange ou de réparations, adressez-vous à votre revendeur spécialisé ou à **Kayser**.
- Ne procédez pas de votre propre chef à des modifications ou à des réparations du *WHIPcreamier SYMPHONIE* et de ses dispositifs de sécurité.
- Pour toute réparation, expédiez le *WHIPcreamier SYMPHONIE Kayser* avec tous ses composants après l'avoir vidé et nettoyé à votre revendeur spécialisé ou à **Kayser**.



NETTOYAGE

Remarque : avant chaque utilisation, et respectivement après vidage complet du contenu de la bouteille, le *WHIPcreamier SYMPHONIE* doit être soigneusement nettoyé.

- 1) Avant d'ouvrir le *WHIPcreamier SYMPHONIE*, activer le levier pour vider entièrement la bouteille de son contenu et de son gaz (cf. page 3 fig. I).
- 2) Dévisser la tête d'appareil **Kayser** de la bouteille et la désassembler comme décrit sur l'illustration (page 2).
- 3) Nettoyer les éléments du *WHIPcreamier SYMPHONIE* à l'aide d'un nettoyant vaisselle doux. Ne jamais utiliser d'objets tranchants lors du lavage. Ne jamais faire bouillir, n'utiliser en aucun cas d'agent nettoyant pouvant endommager l'aluminium, ne jamais laver au lave-vaisselle !
- 4) Après chaque utilisation, rincer la tuyère à l'eau chaude.

GARANTIE

Chaque siphon à crème Chantilly **Kayser** est soigneusement contrôlé à l'usine. C'est pourquoi nous accordons une garantie de 2 ans à partir de la date mentionnée dans le justificatif d'achat, dans la mesure où l'appareil est utilisé conformément à sa destination. La garantie n'est plus valable en cas d'utilisation de capsules ou d'éléments extérieurs. Veuillez donc conserver le justificatif d'achat et lire attentivement le mode d'emploi et les consignes de sécurité.

BELANGRIJKE VOORZORGSMAATREGELEN

Slagroomapparaten zijn houders onder druk, waarvoor bijzondere voorzorgsmaatregelen gelden.

- Lees de hele gebruiksaanwijzing zorgvuldig door.
- Bewaar de gebruiksaanwijzing.
- De *WHIPcreamers SYMPHONIE* en de bijbehorende **Kayser** slagroompatronen buiten bereik van kinderen bewaren!
- De *WHIPcreamers SYMPHONIE* is uitsluitend bestemd voor de gebruiksdoelen die in deze gebruiksaanwijzing genoemd worden.
- De *WHIPcreamers SYMPHONIE* is geschikt voor huishoudelijk gebruik.
- De *WHIPcreamers SYMPHONIE* vullen met maximaal 0,5 liter of 0,25 liter (vulmarkering op de **Kayser** fles in acht nemen) slagroom en soortgelijke producten. De **Kayser** fles mag nooit gevuld worden met vaste bestanddelen of vloeibaar gemaakte gassen. Alleen zo kan een verstopping of plotselinge stijging van de druk voorkomen worden en een veilig gebruik gegarandeerd worden.
- Nooit andere middelen dan **Kayser** slagroompatronen gebruiken, om de *WHIPcreamers SYMPHONIE* onder druk te zetten.
- Maximaal 1 **Kayser** patroon voor 0,5 liter of 0,25 liter vloeistof per vulling aanbrengen.
- Voor elk gebruik controleren of de *WHIPcreamers SYMPHONIE* niet verstopt is. Telkens grondig reinigen voor het opnieuw vullen; altijd uit elkaar halen in de aangegeven onderdelen (afbeelding pagina 2) en deze afzonderlijk schoonmaken.
- Nooit in meer onderdelen uit elkaar halen dan aangegeven (afbeelding pagina 2). Elke eigenhandige manipulatie, die verder gaat dan de in deze gebruiksaanwijzing gegeven instructies, kan gevaarlijk zijn en leidt tot het vervallen van de garantie en tevens het uitsluiten van de aansprakelijkheid!
- De *WHIPcreamers SYMPHONIE* werkt onder druk. De maximaal toelaatbare bedrijfsdruk PS is 20 bar. Een verkeerd gebruik kan verwondingen tot gevolg hebben.
- De kop van de *WHIPcreamers SYMPHONIE* is uitgerust met een drukbegrenzingsvoorziening, die zich in het metalen draadstuk bevindt.
- Door verkeerde bediening, overvullen van de *WHIPcreamers SYMPHONIE*, gebruik van meer patronen dan aangegeven en/of temperatuuroverschrijding, ontstaat er overdruk in de *WHIPcreamers SYMPHONIE*. De fles van de *WHIPcreamers SYMPHONIE* is uitgerust met een naar binnen gewelfde veiligheidsbodem. Bij een ontoelaatbare stijging van de druk wordt de veiligheidsbodem geheel of gedeeltelijk naar buiten gedrukt. Daardoor daalt de binnendruk in de fles. In dat geval dient de overdruk in de *WHIPcreamers SYMPHONIE* direct door indrukken van de hendel verwijderd te worden en mag hij beslist niet meer gebruikt worden.
- Nooit de onder de druk staande *WHIPcreamers SYMPHONIE* met geweld openen. Als de kop

niet makkelijk van het apparaat geschroefd kan worden, dienen de volgende instructies opgevolgd te worden voor het laten ontsnappen van de overdruk.

- **Overdruk laten ontsnappen:**
Bij gebruik volgens de gebruiksaanwijzing kan de overdruk uit de *WHIPcreamers SYMPHONIE* probleemloos ontsnappen door indrukken van de hendel. Als de kop van het **Kayser** apparaat niet makkelijk van het leeg gemaakte apparaat geschroefd kan worden, bestaat het gevaar dat de fles nog onder druk staat. Als dit zich voordoet, de *WHIPcreamers SYMPHONIE* rechtop op een horizontaal vlak zetten, een doek over de garneertuit houden en de hendel zo lang bedienen, dat er geen druk meer in de *WHIPcreamers SYMPHONIE* aanwezig is. Als daarna de kop van het **Kayser** apparaat niet makkelijk van het apparaat geschroefd kan worden, neemt u dan contact op met **Kayser**.
- De *WHIPcreamers SYMPHONIE* niet blootstellen aan temperaturen onder +1°C en boven +30°C en aan direct zonlicht. Bij een temperatuuroverschrijding het apparaat direct afkoelen en leegmaken. De *WHIPcreamers SYMPHONIE* mag na een temperatuuroverschrijding niet meer gebruikt worden.
- Gebruik geen beschadigde *WHIPcreamers SYMPHONIE* of beschadigde onderdelen.
- Als de *WHIPcreamers SYMPHONIE* scheuren of vervormingen vertoont, mag hij niet meer gebruikt worden.
- *WHIPcreamers SYMPHONIE* nooit laten vallen. Een gevallen *WHIPcreamers SYMPHONIE* mag niet meer gebruikt worden.
- Er mogen alleen originele **Kayser** reserveonderdelen gebruikt worden.
- **Kayser** onderdelen mogen alleen samen met de bijbehorende onderdelen van hetzelfde type apparaat gebruikt worden. Op de kop van het apparaat, op de bodem van de fles en op de patroonhouder is de tekst **Kayser** aangebracht. Het gebruik van onderdelen van derden is gevaarlijk en daarom verboden!

GEBRUIKSAANWIJZING

Gebruiksdoel: De *WHIPcreamers SYMPHONIE* is bestemd voor het opschuimen van slagroom en soortgelijke producten. Volg de gebruiksaanwijzing zorgvuldig op:

- 1) **Kayser** apparaatkop eraf draaien (afbeelding A). Reinig de *WHIPcreamers SYMPHONIE* voor het eerste gebruik zoals hieronder onder "Reinigen" beschreven is. Zet vervolgens de **Kayser** apparaatkop weer in elkaar en leg de afdichting K750 in de **Kayser** apparaatkop.
- 2) Vullen met maximaal 0,5 liter of 0,25 liter goed gekoelde, verse slagroom of soortgelijke producten (afbeelding B). Let op de vulmarkering op de **Kayser** fles.
- 3) **Kayser** apparaatkop recht op de **Kayser** fles zetten en vastschroeven (afbeelding C).
- 4) **Kayser** slagroompatroon, kleur zilver, in de patroonhouder doen (afbeelding D).

- 5) **Kayser** patroon alleen met de **Kayser** patroonhouder op het metalen schroefdraad schroeven (afbeelding E), tot de inhoud van de patroon hoorbaar naar binnen stroomt. *WHIPcreamers SYMPHONIE* 3x kort en krachtig schudden (afbeelding F). De **Kayser** patroonhouder met de **Kayser** patroon kan na het erop steken van de patroon en het schudden op de *WHIPcreamers SYMPHONIE* blijven.
- 6) Om de inhoud eruit te krijgen, moet de *WHIPcreamers SYMPHONIE* (afbeelding G) omgedraaid en de hendel ingedrukt worden. Houd daarbij de *WHIPcreamers SYMPHONIE* altijd verticaal met de apparaatkop naar beneden. Zo kan er geen gas ontsnappen, waardoor volledig leeg maken mogelijk is.
- 7) De gevulde *WHIPcreamers SYMPHONIE* bij min. +1°C staand in de koelkast bewaren (afbeelding H).
- 8) Garneertuit na elk gebruik van de tuitadapter schroeven en met warm water afspoelen.
- 9) Nadat de hele inhoud gebruikt is, de hendel van de *WHIPcreamers SYMPHONIE* zo lang indrukken, tot het gas volledig ontsnapt is (afbeelding I). Houd daarbij de *WHIPcreamers SYMPHONIE* altijd verticaal met de apparaatkop naar beneden. Daarna kan de **Kayser**-apparaatkop makkelijk van de **Kayser**-fles afgeschroefd worden.

BELANGRIJKE AANWIJZINGEN VOOR GEBRUIK

- Voor **Kayser** slagroompatronen gelden de op de verpakking aangegeven veiligheidsbepalingen.
- **Kayser** slagroompatronen bestaan uit recyclebaar staal en worden in de afvalverwerking als waardevolle grondstof teruggewonnen.
- Als de consistentie van de inhoud van de fles niet voldoende vast is, nog een keer kort schudden. Schud de *WHIPcreamers SYMPHONIE* echter niet voor ieder volgende gebruik. Te vaak schudden maakt de inhoud te vast om volledig uit de fles te kunnen halen.
- Sommige producten, zoals houdbare- of light slagroom, moeten sterk gekoeld en vaker geschud worden om een voldoende vaste consistentie te behalen.
- *WHIPcreamers SYMPHONIE* voor het koelen van de levensmiddelen die zich erin bevinden alleen in de koelkast, maar nooit in de diepvries of het vriesvak bewaren.

ONDERHOUD EN REPARATIE

- Als de spuit K513A van het apparaat na het reinigen bij het in elkaar zetten van de **Kayser** apparaatkop niet makkelijk in de kop aangebracht kan worden, kan dit door smeren van de spuitafdichtingen met spijsolie verbeterd worden.
- Bij andere problemen kunt u contact opnemen met **Kayser**.
- Controleer voor elk gebruik de toestand van de kopafdichting (K750) en de beide afdichtingen op de spuit (K513A) - zie pagina 2. Bij zichtbare

slijtage of bij lekkage tijdens het gebruik moeten deze onderdelen vervangen worden. Controleer ook voor elk gebruik of de fles, de apparaatkop of de schroefdraad eventuele tekenen van slijtage of beschadigingen vertonen. Als dit het geval is, mag de *WHIPcreamer SYMPHONIE* niet meer gebruikt worden.

- Als u reserveonderdelen of reparaties nodig hebt, kunt u contact opnemen met uw vakhandel of met **Kayser**.
- Wijzigingen of reparaties aan de *WHIPcreamer SYMPHONIE* en zijn veiligheidsvoorzieningen mogen niet zelfstandig uitgevoerd worden.
- Voor reparaties de **Kayser WHIPcreamer SYMPHONIE** altijd leeg, schoongemaakt en met alle onderdelen aan uw vakhandel of aan **Kayser** sturen.



REINIGEN

Aanwijzing: De *WHIPcreamer SYMPHONIE* moet voor elk gebruik respectievelijk altijd na volledig geleegd te zijn, grondig gereinigd worden.

- 1) Voor het openen van de *WHIPcreamer SYMPHONIE* hendel zo lang indrukken, tot er geen flesinhoud en geen gas meer uitstroomt (zie pagina 3 afbeelding I).
- 2) **Kayser** apparaatkop van de fles schroeven en zoals in de afbeelding (pagina 2) uit elkaar halen.
- 3) De onderdelen van de *WHIPcreamer SYMPHONIE* met een mild afwasmiddel reinigen. Gebruik voor het schoonmaken nooit scherpe voorwerpen. Nooit uitkoken, nooit reinigingsmiddelen gebruiken die aluminium aantasten, niet in de vaatwasmachine reinigen!
- 4) Garneertuit na elk gebruik met warm water afspoelen.

GARANTIE

Elk **Kayser** slagroomapparaat wordt in de fabriek grondig getest. Daarom verlenen wij 2 jaar garantie vanaf de datum op de aankoopbon, voor zover het apparaat volgens de bestemming gebruikt en bediend is. Bij gebruik van onderdelen of patronen van derden vervalt de garantie. Bewaar daarom de aankoopbon en leest u onze gebruiksaanwijzing en voorzorgsmaatregelen zorgvuldig door.

INFORMAZIONI IMPORTANTI PER LA SICUREZZA

I sifoni per l'erogazione della panna sono contenitori a pressione che richiedono determinate misure di sicurezza.

- Leggere attentamente le istruzioni.
- Conservare le istruzioni in un luogo sicuro.
- Conservare *WHIPcreamers SYMPHONIE* e le capsule panna **Kayser** fuori della portata dei bambini!
- Utilizzare *WHIPcreamers SYMPHONIE* esclusivamente per le applicazioni indicate nelle presenti istruzioni.
- *WHIPcreamers SYMPHONIE* è adatto per uso domestico.
- Riempire *WHIPcreamers SYMPHONIE* con max 0,5 litri o 0,25 litri di panna e prodotti simili (rispettare la marcatura di riempimento sul contenitore **Kayser**). Non introdurre mai parti solide o gas liquefatti all'interno del contenitore **Kayser**. Solo così è possibile garantire il funzionamento sicuro ed evitare otturazioni o aumenti di pressione improvvisi.
- Per mantenere la pressione ottimale di *WHIPcreamers SYMPHONIE*, non utilizzare mai capsule panna diverse da quelle di **Kayser**.
- Non utilizzare più di 1 capsula **Kayser** per 0,5 litri o 0,25 litri di liquido di riempimento.
- Prima di ciascun utilizzo accertare che *WHIPcreamers SYMPHONIE* non sia otturato. Pulire accuratamente prima di riempire nuovamente - smontare sempre come indicato nella figura a pagina 2 e pulire ciascun elemento singolarmente.
- Non smontare un numero maggiore di componenti rispetto a come indicato nella figura a pagina 2. Eventuali manipolazioni non indicate nelle presenti istruzioni possono rappresentare un pericolo e invalidare la garanzia.
- Il funzionamento di *WHIPcreamers SYMPHONIE* avviene in pressione. La pressione di esercizio massima ammessa ammonta a 20 bar. L'uso improprio può provocare lesioni.
- La testa dell'apparecchio *WHIPcreamers SYMPHONIE* è dotata di un dispositivo di limitazione di pressione, situato nel supporto filettato metallico.
- Manovre eseguite in modo errato, riempimento eccessivo di *WHIPcreamers SYMPHONIE*, utilizzo di più capsule rispetto alla quantità indicata e/o il superamento delle soglie di temperatura possono causare sovrappressione all'interno di *WHIPcreamers SYMPHONIE*. Il flacone di *WHIPcreamers SYMPHONIE* è dotato di un fondo di sicurezza convesso. In caso di aumento eccessivo della pressione il fondo si incurva parzialmente o totalmente verso l'esterno. Ciò consente di diminuire la pressione interna del flacone. In questo caso azionare immediatamente la leva per rilasciare la pressione e interrompere immediatamente l'utilizzo di *WHIPcreamers SYMPHONIE*.
- Non aprire mai con forza *WHIPcreamers SYMPHONIE* quando si trova sotto pressione. Se non è possibile svitare la parte superiore dell'apparecchio, seguire le istruzioni di seguito per la decompressione.

- **Decompressione:**

- Se usato conformemente, è possibile decomprimere *WHIPcreamers SYMPHONIE* facilmente azionando la leva dell'apparecchio. Qualora non sia possibile svitare con facilità la testa del corpo **Kayser** vuoto, vi è il pericolo che vi sia ancora pressione all'interno del flacone. In tal caso posizionare *WHIPcreamers SYMPHONIE* in posizione verticale su una superficie orizzontale, tenere un panno sopra il beccuccio di guarnizione e azionare la leva finché non vi sia più pressione all'interno di *WHIPcreamers SYMPHONIE*. Se ancora non è possibile svitare la testa dell'apparecchio **Kayser** rivolgersi a **Kayser**.
- Non esporre *WHIPcreamers SYMPHONIE* a temperature inferiori a +1 °C o superiori a +30 °C, né esporre l'apparecchio alla luce solare diretta. In caso di superamento delle soglie di temperatura, raffreddare immediatamente l'apparecchio e svuotarlo. Non utilizzare *WHIPcreamers SYMPHONIE* in seguito al superamento delle soglie di temperature indicate.
 - Non utilizzare *WHIPcreamers SYMPHONIE* se l'apparecchio o un componente dello stesso è danneggiato.
 - Se *WHIPcreamers SYMPHONIE* presenta crepe o deformazioni, non utilizzare l'apparecchio.
 - Non far cadere *WHIPcreamers SYMPHONIE*. Non utilizzare un apparecchio *WHIPcreamers SYMPHONIE* caduto a terra.
 - Utilizzare solo parti di ricambio e componenti **Kayser** originali.
 - Utilizzare i componenti dell'apparecchio **Kayser** esclusivamente con componenti dello stesso tipo di apparecchio. La testa dell'apparecchio, il fondo del flacone e il contenitore della capsula riportano la scritta **Kayser**. L'utilizzo di parti estranee è pericoloso e pertanto non è consentito!

ISTRUZIONI PER L'USO

Scopo dell'utilizzo: *WHIPcreamers SYMPHONIE* serve per montare la panna e prodotti simili. Si raccomanda di seguire le istruzioni alla lettera:

- 1) Svitare la parte superiore **Kayser** (figura A). Al primo utilizzo, pulire *WHIPcreamers SYMPHONIE* come descritto nella sezione "Pulizia". Assemblare nuovamente la parte superiore **Kayser** e inserire la guarnizione K750 nella testa dell'apparecchio **Kayser**.
- 2) Utilizzare max 0,5 litro o 0,25 litro di panna fresca o prodotti simili ben raffreddati (figura B). Rispettare la marcatura di riempimento sul contenitore **Kayser**.
- 3) Posizionare la testa dell'apparecchio **Kayser** ben dritta sul contenitore **Kayser** e avvitare (figura C).
- 4) Inserire la capsula panna **Kayser** color argento nel porta-cartuccia (figura D).
- 5) Avvitare la capsula **Kayser** sul porta-capsule **Kayser** sulla filettatura metallica (figura E), fino a sentire l'affluire del contenuto della capsula. Agitare *WHIPcreamers SYMPHONIE* 3 volte, brevemente e con forza (figura F). Dopo aver forato la capsula

- e agitato l'apparecchio, il porta-capsule **Kayser** e la capsula **Kayser** possono rimanere su *WHIP-creamier SYMPHONIE*.
- 6) Per prelevare il contenuto, capovolgere *WHIP-creamier SYMPHONIE* (figura G) e azionare la leva. Mantenere *WHIPcreamier SYMPHONIE* sempre in posizione verticale, con la testa dell'apparecchio rivolta verso il basso. In tal modo il gas non può fuoriuscire ed è possibile svuotare interamente l'apparecchio.
 - 7) Una volta riempito, conservare *WHIPcreamier SYMPHONIE* in frigorifero a temperatura minima di +1 °C (figura H).
 - 8) Al termine di ciascun utilizzo, svitare il beccuccio di guarnizione dal rispettivo adattatore e sciacquare con acqua calda.
 - 9) Dopo aver svuotato completamente il contenuto, azionare la leva di *WHIPcreamier SYMPHONIE* finché il gas non sia fuoriuscito del tutto (figura I). Mantenere *WHIPcreamier SYMPHONIE* sempre in posizione verticale, con la testa dell'apparecchio rivolta verso il basso. A questo punto è possibile svitare facilmente la testa dell'apparecchio **Kayser** dal flacone **Kayser**.

ISTRUZIONI IMPORTANTI

- Per le capsule panna **Kayser** valgono le istruzioni di sicurezza riportate sulle rispettive confezioni.
- Le capsule panna **Kayser** sono in acciaio inossidabile riutilizzabili, e sono riciclate in quanto materia prima di valore.
- Se la consistenza del contenuto del flacone non è sufficientemente solida, agitare di nuovo brevemente. In ogni caso, non agitare *WHIPcreamier SYMPHONIE* prima di ciascun utilizzo consecutivo. Lo scuotimento troppo frequente rende il contenuto troppo solido e impedisce il completo svuotamento.
- Per poter ottenere la giusta consistenza, alcuni prodotti, ad esempio la panna a lunga conservazione o quella light, devono essere ben raffreddati e agitati frequentemente.
- È possibile conservare *WHIPcreamier SYMPHONIE* per il raffreddamento degli alimenti introdotti solo nel frigorifero. Non introdurre mai nel congelatore o nel reparto freezer.

MANUTENZIONE E RIPARAZIONE

- Se al termine della pulizia della testa dell'apparecchio **Kayser** si riscontrasse difficoltà nell'introdurre il pistone K513A nella testa, lubrificare le guarnizioni del pistone con olio alimentare, per facilitare l'operazione.
- Per problemi di altra natura rivolgersi a **Kayser**.
- Prima di ciascun utilizzo, verificare lo stato della guarnizione della testa (K750) ed entrambe le guarnizioni del pistone (K513A) - vedere pagina 2. In caso di evidenti segni di usura o di mancata tenuta durante l'applicazione, sostituire le parti. Inoltre prima di ogni utilizzo controllare eventuali

- segni di usura e danneggiamento del flacone, della testa dell'apparecchio e della filettatura. Se rilevati, non utilizzare *WHIPcreamers SYMPHONIE*.
- Per le parti di ricambio o per la sostituzione, rivolgersi a un tecnico specializzato o direttamente a **Kayser**.
 - Non eseguire modifiche o riparazioni sull'apparecchio *WHIPcreamers SYMPHONIE* e sulle rispettive misure di sicurezza.
 - Prima delle riparazioni svuotare sempre *WHIPcreamers SYMPHONIE Kayser*, pulirlo e inviarlo a un tecnico specializzato o a **Kayser**, completo di tutte le parti.



PULIZIA

Avvertenza: prima di ogni utilizzo e dopo il completo svuotamento del flacone, pulire sempre *WHIPcreamers SYMPHONIE* accuratamente.

- 1) Prima dell'apertura di *WHIPcreamers SYMPHONIE*, azionare la leva finché il flacone sia privo di contenuto e gas (vedere pagina 3, figura I).
- 2) Svitare la testa dell'apparecchio **Kayser** e smontarla, come nella figura a pagina 2.
- 3) Lavare i componenti di *WHIPcreamers SYMPHONIE* con un detergente per stoviglie non aggressivo. Per la pulizia, non utilizzare mai oggetti appuntiti. Non bollire, non utilizzare detergenti corrosivi per l'alluminio, non lavare in lavastoviglie.
- 4) Dopo ciascun utilizzo, sciacquare con il beccuccio con acqua calda.

GARANZIA

Ciascun apparecchio per la panna **Kayser** viene sottoposto a collaudo in fabbrica. La garanzia ha validità di 2 anni dalla data della ricevuta d'acquisto, fintanto che il dispositivo sia stato utilizzato in modo conforme alle istruzioni. L'utilizzo di parti o di capsule non originali invalida la garanzia. Conservare la prova d'acquisto e leggere attentamente le istruzioni e le misure per la sicurezza.

MEDIDAS DE PRECAUÇÃO IMPORTANTES

Os dispensadores de chantilly são recipientes sob pressão, sujeitos a medidas de precaução especiais.

- Leia atentamente o manual de utilização na íntegra.
- Conserve o manual de utilização num local seguro.
- Manter o *WHIPcream*er SYMPHONIE e as correspondentes cápsulas de chantilly **Kayser** fora do alcance das crianças!
- O *WHIPcream*er SYMPHONIE destina-se exclusivamente aos fins previstos neste manual de utilização.
- O *WHIPcream*er SYMPHONIE é adequado para uso doméstico.
- Introduza até 0,5 ou 0,25 litros (observe a marca de enchimento na garrafa **Kayser**) de natas ou produtos semelhantes no *WHIPcream*er SYMPHONIE. Jamais deve juntar elementos sólidos ou gases liquefeitos ao enchimento da garrafa **Kayser**. Só assim poderá evitar o entupimento ou um súbito aumento de pressão e garantir o funcionamento em segurança.
- Não utilizar outros produtos para além das cápsulas de chantilly **Kayser** para colocar o *WHIPcream*er SYMPHONIE sob pressão.
- Pode perfurar até 1 cápsula **Kayser**, por cada enchimento, para 0,5 ou 0,25 litros de líquido.
- Antes de qualquer utilização, assegure-se de que o *WHIPcream*er SYMPHONIE não está entupido. Antes de qualquer novo enchimento, deve lavar bem o aparelho, ou seja, deve desmontar as peças conforme indicado (Figura na pág. 2) e limpá-las separadamente.
- Nunca desmontar mais peças do que as indicadas (Figura na pág. 2). Qualquer manipulação não autorizada, que não conste nas instruções deste manual de utilização, pode ser perigosa e resulta na perda de garantia, bem como na exoneração de responsabilidade!
- O *WHIPcream*er SYMPHONIE é utilizado sob pressão. A pressão de serviço máxima autorizada é de 20 bar. A utilização indevida pode resultar em lesões.
- A cabeça do *WHIPcream*er SYMPHONIE vem equipada com um dispositivo de alívio de pressão, que se encontra nas extremidades metálicas rosçadas.
- O funcionamento incorreto, a sobrealimentação do *WHIPcream*er SYMPHONIE, a utilização de um número de cápsulas superior ao indicado e/ou a temperatura excessiva podem provocar a sobrepresão do *WHIPcream*er SYMPHONIE. A garrafa do *WHIPcream*er SYMPHONIE vem equipada com um fundo de segurança curvado para dentro. No caso de um aumento não admissível da pressão, o fundo de segurança curva-se total ou parcialmente para fora, reduzindo assim a pressão no interior da garrafa. Nesse caso, deve acionar a alavanca para aliviar a pressão do *WHIPcream*er SYMPHONIE e deve deixar de o utilizar.
- Nunca deve abrir o *WHIPcream*er SYMPHONIE sob pressão de forma violenta. Se não conseguir desaperpear facilmente a cabeça, proceda ao alívio da pressão, de acordo com as seguintes instruções.

• Alívio da pressão:

- Se utilizar o *WHIPcream* *SYMPHONIE* de acordo com as instruções, o alívio da pressão pode realizar-se facilmente, acionando a alavanca. Se não conseguir desapertar facilmente a cabeça **Kayser** do equipamento vazio, existe o risco de a garrafa ainda estar sob pressão. Nesse caso, deve colocar o *WHIPcream* *SYMPHONIE* na vertical, numa superfície regular, deve colocar um pano sobre o bico de decoração e acionar a alavanca até ter aliviado a pressão por completo do *WHIPcream* *SYMPHONIE*. Se mesmo assim não conseguir desapertar facilmente a cabeça do equipamento da **Kayser** contacte a **Kayser**.
- Não submeter o *WHIPcream* *SYMPHONIE* a temperaturas inferiores a +1°C ou superiores a +30°C nem aos raios solares. No caso de um sobreaquecimento, deve arrefecer e esvaziar o equipamento de imediato. Depois de um sobreaquecimento, não deve voltar a utilizar o *WHIPcream* *SYMPHONIE*.
 - Não utilizar o *WHIPcream* *SYMPHONIE* se este estiver danificado ou tiver peças danificadas.
 - Se o *WHIPcream* *SYMPHONIE* apresentar fissuras ou deformações, não deve voltar a utilizá-lo.
 - Não deixe cair o *WHIPcream* *SYMPHONIE*. Se deixar cair o *WHIPcream* *SYMPHONIE*, não deve voltar a utilizá-lo.
 - Apenas deve utilizar peças de reposição e componentes originais da **Kayser**.
 - As peças dos equipamentos da **Kayser** apenas devem ser utilizadas em conjunto com as peças correspondentes do mesmo modelo. O logótipo da **Kayser** encontra-se na cabeça, no fundo da garrafa e no porta-cápsulas. A utilização de peças que não sejam da **Kayser** é perigosa e proibida!

MANUAL DE UTILIZAÇÃO

Uso previsto: O *WHIPcream* *SYMPHONIE* destina-se à produção de chantilly e produtos semelhantes. Proceda de acordo com o manual de utilização:

- 1) Desapertar a cabeça **Kayser** (Figura A). Limpe o *WHIPcream* *SYMPHONIE* antes da primeira utilização conforme descrito na secção "Limpeza". De seguida, volte a montar a cabeça **Kayser** e coloque o vedante K750 na cabeça **Kayser**.
- 2) Introduza até 0,5 ou 0,25 litros de natas frescas, bem geladas ou produtos semelhantes (Figura B). Observe a marca de enchimento na garrafa **Kayser**.
- 3) Coloque a cabeça **Kayser** direita sobre a garrafa **Kayser** e aperte-a (Figura C).
- 4) Coloque a cápsula de chantilly **Kayser**, de cor prateada, no porta-cápsulas (Figura D).
- 5) Apenas deve enroscar a cápsula **Kayser** na rosca metálica com o porta-cápsulas **Kayser** (Figura E) até o conteúdo da cápsula começar a fluir de forma audível. Agitar o *WHIPcream* *SYMPHONIE* 3x, de forma rápida mas vigorosa (Figura F). Depois de perfurar a cápsula **Kayser** e depois de agitar, pode deixar o porta-cápsulas **Kayser** com a cápsula no *WHIPcream* *SYMPHONIE*.

- 6) Para extrair o conteúdo, deve virar o *WHIPcream*er SYMPHONIE (Figura G) e acionar a alavanca. Mantenha o *WHIPcream*er SYMPHONIE sempre na vertical, com a cabeça para baixo. Deste modo, não há fugas de gás, o que pode provocar o esvaziamento completo.
- 7) Conserve o *WHIPcream*er SYMPHONIE cheio, no frigorífico, de pé, a pelo menos +1°C (Figura H).
- 8) Desapertar o bico de decoração do adaptador após cada utilização e lavar com água quente.
- 9) Depois de extrair o conteúdo por completo, acione a alavanca do *WHIPcream*er SYMPHONIE, para alívio da pressão, até o gás ter saído por completo (Figura I). Mantenha o *WHIPcream*er SYMPHONIE sempre na vertical, com a cabeça para baixo. De seguida, pode desapertar facilmente a cabeça **Kayser** da garrafa **Kayser**.

ADVERTÊNCIAS DE UTILIZAÇÃO IMPORTANTES

- Relativamente às cápsulas de chantilly **Kayser**, aplicam-se as disposições de segurança indicadas na embalagem das mesmas.
- As cápsulas de chantilly **Kayser** são fabricadas em aço reciclável e reutilizadas como matéria-prima preciosa após a eliminação.
- Se a consistência do conteúdo da garrafa for insuficiente, volte a agitar brevemente. No entanto, não deve agitar o *WHIPcream*er SYMPHONIE antes de todas as aplicações. Se agitar demasiado, o conteúdo ficará demasiado duro para o extrair.
- Alguns produtos, como por exemplo natas em pacote ou light, devem estar bem gelados ou devem ser agitados mais vezes para obter a consistência desejada.
- Conservar o *WHIPcream*er SYMPHONIE no frigorífico e nunca no congelador para arrefecer os alimentos contidos.

MANUTENÇÃO E REPARAÇÃO

- Se após a limpeza não conseguir colocar facilmente o êmbolo K513A na cabeça **Kayser**, pode untar as juntas do êmbolo com óleo alimentar para voltar a conseguir fazê-lo de novo.
- No caso de surgirem outros tipos de problemas, contacte a **Kayser**.
- Antes de cada utilização, verifique o estado do vedante da cabeça (K750) e das duas juntas do êmbolo (K513A) - ver página 2. Em caso de desgaste notório ou de fugas durante a utilização, estas peças devem ser substituídas. Antes da cada utilização, verifique a garrafa, a cabeça e as roscas quanto a eventuais sinais de desgaste ou danos. Se detetar algum desses sinais, não deve continuar a utilizar o *WHIPcream*er SYMPHONIE.
- Se necessitar de peças de reposição ou reparações, contacte o seu distribuidor especializado ou a **Kayser**.

- Não é permitido efetuar alterações ou reparações no *WHIPcream*er SYMPHONIE e nos seus dispositivos de segurança.
- Para reparações, envie o *WHIPcream*er SYMPHONIE da **Kayser** sempre vazio, limpo e com todas as peças para o seu distribuidor especializado ou a **Kayser**.



LIMPEZA

Aviso: O *WHIPcream*er SYMPHONIE deve ser bem limpo antes de cada utilização, depois de ter esvaziado a garrafa por completo.

- 1) Antes de abrir o *WHIPcream*er SYMPHONIE, acione a alavanca até não sair mais do seu conteúdo ou gás (ver página 3 Figura I).
- 2) Desapertar a cabeça **Kayser** da garrafa e desmontar conforme a ilustração (página 2).
- 3) Lave os componentes do *WHIPcream*er SYMPHONIE com um detergente de loiça suave. Não utilize objetos pontiagudos para a limpeza. Jamais deve fervê-lo ou utilizar detergentes que decompõem alumínio, não lavar na máquina lava-loiça!
- 4) Após cada utilização, lave o bico de decoração com água quente.

GARANTIA

Todos os dispensadores de chantilly da **Kayser** são cuidadosamente inspecionados na fábrica. Por isso, oferecemos uma garantia de 2 anos a contar da data de aquisição, desde que o equipamento tenha sido utilizado para os fins previstos. Se utilizar peças ou cápsulas que não sejam da **Kayser**, a garantia expira. Conserve o talão de compra e leia atentamente o manual de utilização e as medidas de precaução.

IMPORTANTES MEDIDAS DE PRECAUCIÓN

Los sifones montadores de nata son recipientes a presión que exigen medidas de precaución especiales.

- Lea atentamente las instrucciones de uso en su totalidad.
- Guarde bien estas instrucciones de uso.
- ¡Guarde el *WHIPcream*er SYMPHONIE y las correspondientes cápsulas para nata **Kayser** fuera del alcance de los niños!
- El *WHIPcream*er SYMPHONIE sirve exclusivamente para las aplicaciones previstas que se mencionan en estas instrucciones de uso.
- El *WHIPcream*er SYMPHONIE es adecuado para el uso doméstico.
- Llene como máximo 0,5 litros o 0,25 litros (observe la marca de llenado en la botella **Kayser**) de nata u otros productos similares en el *WHIPcream*er SYMPHONIE. No está permitido introducir jamás productos sólidos ni gases licuados como ingrediente en la botella **Kayser**. Solo así puede evitarse una obstrucción o un aumento repentino de la presión y garantizarse un funcionamiento seguro.
- No utilice jamás otros medios distintos a las cápsulas para nata **Kayser** para poner el *WHIPcream*er SYMPHONIE bajo presión.
- Emplee como máximo 1 cápsula **Kayser** para 0,5 litros o 0,25 litros de líquido en cada llenado.
- Antes de cada uso, asegúrese de que el *WHIPcream*er SYMPHONIE no esté obstruido. Antes de cada nuevo llenado, limpie a fondo el aparato. Para ello, desármelo siempre en los componentes que se indican en la figura de la página 2 y limpie estos individualmente.
- No desmonte nunca más piezas de las indicadas (figura, página 2). ¡Toda manipulación por propia iniciativa que vaya más allá de lo indicado en estas instrucciones de uso puede ser peligrosa y tiene como consecuencia que se extinga la garantía y la responsabilidad del fabricante!
- El *WHIPcream*er SYMPHONIE funciona bajo presión. La presión máxima de funcionamiento PS admisible es de 20 bares. Un uso inadecuado puede dar lugar a lesiones.
- La cabeza del *WHIPcream*er SYMPHONIE está provista de un limitador de presión que se encuentra en la tubuladura metálica roscada.
- Un error de manejo, llenar en exceso el *WHIPcream*er SYMPHONIE, utilizar más cápsulas de las indicadas y/o superar la temperatura máxima ocasionará un exceso de presión en el *WHIPcream*er SYMPHONIE. La botella del *WHIPcream*er SYMPHONIE está provista de un fondo de seguridad abovedado hacia dentro. Si la presión aumenta por encima de lo admisible, el fondo de seguridad se abombará hacia fuera, de manera parcial o por completo. Con ello disminuirá la presión en el interior de la botella. En ese caso, accione inmediatamente la palanca para reducir la presión del *WHIPcream*er SYMPHONIE, que ya no deberá utilizar bajo ningún concepto.
- No abra jamás el *WHIPcream*er SYMPHONIE a la fuerza cuando esté bajo presión. Si la cabeza del

aparato no se deja desenroscar fácilmente, siga las siguientes instrucciones para aliviar la presión.

- **Descarga de presión:**
 Cuando se usa el *WHIPcream*er SYMPHONIE según las instrucciones de uso, es posible descargarlo de presión sin ningún problema con solo accionar la palanca. Si la cabeza del aparato **Kayser** no se puede desenroscar fácilmente, será porque aún existe posiblemente presión en la botella. Si fuera así, coloque el *WHIPcream*er SYMPHONIE en posición vertical sobre una superficie horizontal, sostenga un paño sobre la boquilla pastelera y accione la palanca hasta que ya no quede presión en el interior del *WHIPcream*er SYMPHONIE. Si después de eso la cabeza del aparato **Kayser** sigue sin poderse desenroscar fácilmente, diríjase a **Kayser**.
- No someta el *WHIPcream*er SYMPHONIE a temperaturas inferiores a +1 °C ni superiores a +30 °C, ni tampoco a la acción directa de los rayos del sol. En caso de que se sobrepase esa temperatura, enfríe inmediatamente el aparato y vacíelo. Después de sobrepasar la temperatura máxima admisible, no deberá seguir usándose el *WHIPcream*er SYMPHONIE.
- No utilice el *WHIPcream*er SYMPHONIE ni componentes del mismo si están dañados.
- Si el *WHIPcream*er SYMPHONIE presenta grietas o deformaciones, no deberá seguir usándolo.
- No deje caer el *WHIPcream*er SYMPHONIE. No deberá seguir usándose un *WHIPcream*er SYMPHONIE que hubiese caído al suelo.
- Solo está permitido usar piezas de repuesto y componentes originales **Kayser**.
- Los componentes **Kayser** solamente se deberán usar con los correspondientes componentes del mismo tipo de aparato. En la cabeza, el fondo de la botella y el portacápsulas figura la inscripción **Kayser**. Utilizar piezas de terceros es peligroso y por ello está prohibido.

INSTRUCCIONES DE USO

Uso previsto: El *WHIPcream*er SYMPHONIE sirve para espumar nata y otros productos similares. Siga exactamente las instrucciones de uso:

- 1) Desenrosque la cabeza del aparato **Kayser** (figura A). Limpie el *WHIPcream*er SYMPHONIE antes de usarlo por primera vez, tal como se describe en el apartado «Limpieza». Vuelva a armar a continuación la cabeza **Kayser** y coloque en ella la junta de estanquidad K750.
- 2) Añada un máximo de 0,5 litros o de 0,25 litros de nata fresca bien refrigerada o de productos similares (figura B). Respete la marca de llenado máximo que hay en la botella **Kayser**.
- 3) Coloque la cabeza **Kayser** en recto sobre la botella **Kayser** y enrósquela firmemente (figura C).
- 4) Inserte una cápsula para nata **Kayser**, color plata, en el portacápsulas (figura D).
- 5) Enrosque la cápsula **Kayser** únicamente con el portacápsulas **Kayser** en la rosca metálica (figura E) hasta que se pueda percibir de manera audible cómo se vierte el contenido de la cápsula.

- Agite breve pero vigorosamente el *WHIPcream*er SYMPHONIE tres veces (figura F). Puede dejar el portacápsulas **Kayser** con la cápsula **Kayser** en el *WHIPcream*er SYMPHONIE después de agitarlo.
- 6) Para extraer el contenido, ponga hacia abajo el *WHIPcream*er SYMPHONIE (figura G) y accione la palanca. Al hacerlo, mantenga el *WHIPcream*er SYMPHONIE siempre en posición vertical con la cabeza del aparato hacia abajo. Así no podrá escapar el gas y será posible vaciar el sifón por completo.
 - 7) Guarde el *WHIPcream*er SYMPHONIE en posición vertical en el frigorífico a una temperatura no inferior a +1 °C (figura H).
 - 8) Después de cada uso, desenrosque la boquilla pastelera del adaptador y lávela con agua caliente.
 - 9) Después de extraer por completo el contenido, accione la palanca del *WHIPcream*er SYMPHONIE para descargarlo de presión, hasta que el gas haya salido por completo (figura I). Al hacerlo, mantenga el *WHIPcream*er SYMPHONIE siempre en posición vertical con la cabeza del aparato hacia abajo. Después de ello podrá desenroscar fácilmente la cabeza **Kayser** de la botella **Kayser**.

INDICACIONES IMPORTANTES SOBRE EL USO

- Para las cápsulas para nata **Kayser** son aplicables las normas de seguridad que se indican en el envase de las cápsulas.
- Las cápsulas para nata **Kayser** son de acero reciclable, una valiosa materia prima que se recupera como tal en la valorización de residuos.
- Si la consistencia del contenido de la botella no fuera suficientemente firme, vuelva a agitarla brevemente. Sin embargo, no vuelva a agitar el *WHIPcream*er SYMPHONIE cada vez antes de cada utilización. Agitar con excesiva frecuencia hace que el contenido se vuelva demasiado consistente, lo que impide extraerlo por completo.
- Algunos productos, por ejemplo la nata *light* o de larga conservación, es preciso enfriarlos fuertemente y agitarlos con mayor frecuencia para conseguir una consistencia suficientemente firme.
- Guarde el *WHIPcream*er SYMPHONIE para enfriar los alimentos con los que lo haya llenado únicamente en el frigorífico, pero nunca en el congelador o en un arcón congelador.

MANTENIMIENTO Y REPARACIÓN

- Si después de limpiar el émbolo del sifón K513A no se deja introducir fácilmente en la cabeza del aparato **Kayser** al volver a armar esta, lubrique las guarniciones del émbolo con aceite de alimentación.
- Si surgen otros problemas, diríjase a **Kayser**.
- Antes de cada uso revise el estado de la junta de estanqueidad de la cabeza (K750) y las dos guarniciones del émbolo (K513A). Véase la página 2. Si se observan signos patentes de desgaste o hay fugas durante el uso, será preciso sustituir esos

componentes. Compruebe también antes de cada uso que la botella, la cabeza del aparato y las roscas no presentan daños ni signos de desgaste. Si detectase alguno de ellos, no deberá seguir utilizando el *WHIPcream* SYMPHONIE.

- Si necesita piezas de repuesto o efectuar reparaciones, diríjase a su minorista especializado o directamente a **Kayser**.
- No deben efectuarse modificaciones ni reparaciones por cuenta propia en el *WHIPcream* SYMPHONIE ni en sus dispositivos de seguridad.
- Para cualquier reparación, envíe siempre el *WHIPcream* SYMPHONIE **Kayser** vacío, limpio y con todos sus componentes a su minorista especializado o a **Kayser**.



LIMPIEZA

Nota: Limpie minuciosamente el *WHIPcream* SYMPHONIE cada vez antes de usarlo así como después de vaciar por completo el contenido de la botella.

- 1) Antes de abrir el *WHIPcream* SYMPHONIE, accione la palanca hasta que no salga nada de contenido ni gas de la botella (véase la página 3, figura I).
- 2) Desenrosque la cabeza **Kayser** de la botella y desármela tal como se muestra en la figura de la página 2.
- 3) Limpie los componentes del *WHIPcream* SYMPHONIE con un detergente para vajillas suave. No utilice nunca para la limpieza objetos abrasivos ni cortantes. ¡No lo ponga jamás en agua hirviendo, no utilice en ningún caso productos limpiadores que ataquen el aluminio, no lo limpie en el lavavajillas!
- 4) Lave la boquilla pastelera con agua caliente cada vez después de usarla.

GARANTÍA

Cada sifón montador de nata **Kayser** se inspecciona detenidamente en fábrica. Por ello concedemos 2 años de garantía a partir de la fecha que indique el justificante de compra, siempre que el aparato se haya usado y manejado conforme a lo prescrito. La garantía se extinguirá si se usan componentes o cápsulas no originales. Guarde por ello el justificante de compra y lea detenidamente nuestras instrucciones de uso y las medidas de precaución.

DŮLEŽITÁ BEZPEČNOSTNÍ OPATŘENÍ

Šlehačkovače jsou přístroje pod tlakem, pro které platí zvláštní bezpečnostní opatření.

- Přečtěte si prosím pečlivě celý návod k obsluze.
- Dobře tento návod k obsluze uschovejte.
- Uchovávejte *WHIPcreamers SYMPHONIE* související bombičky **Kayser** mimo dosah dětí!
- *WHIPcreamers SYMPHONIE* slouží výhradně k způsobům použití určeným v tomto návodu k obsluze.
- Příklad *WHIPcreamers SYMPHONIE* je určen pro použití v domácnosti.
- Příklad *WHIPcreamers SYMPHONIE* můžete naplnit maximálně 0,5 litrem nebo 0,25 litrem (pozor na rysku pro plnění na lahvi **Kayser**) smetany nebo podobné přísady. Do lahve **Kayser** nesmíte přidávat pevné přísady nebo zkapalněné plyny. Zabráníte tím ucpaní nebo náhlému zvýšení tlaku a zajistíte bezpečnější použití.
- K vytvoření tlaku v přístroji *WHIPcreamers SYMPHONIE* se nesmí používat jiné prostředky, než bombičky **Kayser**.
- Při každém plnění vložte maximálně jednu bombičku **Kayser** na 0,5 litru nebo 0,25 litru tekutiny.
- Před každým použitím zkontrolujte, zda není *WHIPcreamers SYMPHONIE* ucpaný. Před každým novým plněním důkladně omyjte - rozložte jednotlivé díly (viz Obrázek str. 2) a ty samostatně omyjte.
- Neodmontujte nikdy více dílů, než je uvedeno (viz Obrázek str. 2). Jakékoli svévolné zacházení nad rámec tohoto návodu k obsluze a uvedených pokynů může být nebezpečné a v jeho důsledku zaniká záruka a také odpovědnost!
- Příklad *WHIPcreamers SYMPHONIE* je provozován pod tlakem. Maximální přípustný provozní tlak PS je 20 barů. Nepřiměřené použití může způsobit zranění.
- Hlavice přístroje *WHIPcreamers SYMPHONIE* je vybavena zařízením na omezení tlaku, které se nachází v kovovém závitovém hrdle.
- Nesprávné použití, přeplnění šlehačkovače *WHIPcreamers SYMPHONIE*, použití více bombiček, než je uvedeno, a/nebo překročení teploty způsobí v přístroji *WHIPcreamers SYMPHONIE* přetlak. Lahev přístroje *WHIPcreamers SYMPHONIE* je vybavena dovnitř vyklenutým bezpečnostním dnem. Při nadměrném zvýšení tlaku se bezpečnostní dno částečně nebo zcela vyklene ven. Tím klesne vnitřní tlak v lahvi. V takovém případě je nutné okamžitě uvolnit tlak v přístroji *WHIPcreamers SYMPHONIE* pomocí páčky a nelze ho již znovu použít.
- Nikdy násilím neotvírejte *WHIPcreamers SYMPHONIE* pod tlakem. Pokud nelze odšroubovat hlavici přístroje snadno, postupujte dle následujících pokynů na uvolnění tlaku.
- **Uvolnění tlaku:**
Při používání v souladu s návodem je možné uvolnit tlak v přístroji *WHIPcreamers SYMPHONIE* snadno pomocí páčky. Pokud se hlavice přístroje **Kayser**

nedá snadno odšroubovat z vyprázdněného přístroje, hrozí riziko, že je lahev ještě pod tlakem. V takovém případě postavte přístroj *WHIPcreamers SYMPHONIE* na rovnou plochu, přidržte utěrku na zdobící trubičce a používejte páčku tak dlouho, dokud v přístroji *WHIPcreamers SYMPHONIE* nezbude žádný tlak. Pokud nelze ani poté snadno odšroubovat hlavici přístroje **Kayser**, obraťte se na společnost **Kayser**.

- Nevystavujte přístroj *WHIPcreamers SYMPHONIE* teplotám nižším než +1 °C nebo vyšším než +30 °C a ani přímému slunečnímu záření. V případě překročení teploty přístroj ihned ochlaďte a vyprázdňte. Po překročení teploty již nelze přístroj *WHIPcreamers SYMPHONIE* používat.
- Nepoužívejte poškozený přístroj *WHIPcreamers SYMPHONIE* ani poškozené díly.
- Pokud jsou na přístroji *WHIPcreamers SYMPHONIE* trhliny nebo deformace, nelze ho již používat.
- Nedovolte, aby *WHIPcreamers SYMPHONIE* spadl na zem. Pokud dojde k pádu přístroje *WHIPcreamers SYMPHONIE* na zem, nesmí být již používán.
- Je nutné používat výhradně originální náhradní díly a součástky značky **Kayser**.
- Díly přístroje značky **Kayser** lze používat pouze spolu s příslušnými díly stejného typu přístroje. Na hlavici přístroje, na dně lahve a zásobníku na bombičky je uvedena značka **Kayser**. Používání jiných dílů je nebezpečné, a proto je zakázané!

NÁVOD K OBSLUZE

Účel použití: *WHIPcreamers SYMPHONIE* slouží k napěnění smetany a podobným úkonům. Dodržujte prosím tento návod přesně:

- 1) Odšroubujte hlavici přístroje **Kayser** (Obrázek A). Vyčistěte přístroj *WHIPcreamers SYMPHONIE* před prvním použitím tak, jak je uvedeno v části "Čištění". Poté hlavici přístroje **Kayser** znovu složte a vložte těsnění K750 do hlavice přístroje **Kayser**.
- 2) Naplňte maximálně 0,5 litrem nebo 0,25 litrem dobře vychlazené čerstvé smetany nebo jiných tekutin (Obrázek B). Dbejte při tom na rysku pro plnění v lahvi **Kayser**.
- 3) Hlavici přístroje **Kayser** nasadte rovně na lahev **Kayser** a pevně zašroubujte (Obrázek C).
- 4) Do zásobníku na bombičky vložte bombičky **Kayser** stříbrné barvy (Obrázek D).
- 5) Bombičku **Kayser** našroubujte pomocí zásobníku na bombičky **Kayser** na kovový závit (Obrázek E), dokud neuslyšíte, jak obsah bombičky proudí dovnitř. Poté *WHIPcreamers SYMPHONIE* 3x krátce a silně protřepejte (Obrázek F). Zásobník na bombičky **Kayser** s bombičkou **Kayser** může po proražení bombičky a protřepání zůstat na přístroji *WHIPcreamers SYMPHONIE*.
- 6) K použití obsahu je nutné otočit *WHIPcreamers SYMPHONIE* (Obrázek G) a použít páčku. Přitom držte přístroj *WHIPcreamers SYMPHONIE* vždy ve svislé poloze s hlavici přístroje směřující dolů. Takto nemůže unikat plyn a je možné obsah zcela vyprázdnit.

- 7) Naplněný přístroj *WHIPcream*er *SYMPHONIE* můžete skladovat v chladničce při minimální teplotě +1 °C ve svislé poloze (Obrázek H).
- 8) Zdobící trubičku po každém použití odšroubujte z nástavce a omyjte teplou vodou.
- 9) Po úplném využití obsahu používejte páčku přístroje *WHIPcream*er *SYMPHONIE* k uvolnění tlaku tak dlouho, dokud plyn zcela nevyrchá (Obrázek I). Přitom držte přístroj *WHIPcream*er *SYMPHONIE* vždy ve svislé poloze s hlavicí přístroje směřující dolů. Poté stačí hlavicí přístroje **Kayser** jednoduše odšroubovat od lahve **Kayser**.

DŮLEŽITÉ POKYNY K OBSLUZE

- U bombiček **Kayser** platí bezpečnostní pokyny uvedené na obalu bombiček.
- Bombičky **Kayser** jsou vyrobeny z recyklovatelného kovu a je možné je odevzdat do sběrný surovin.
- Pokud není konzistence obsahu v lahvi dostatečně tuhá, zkuste s lahví znovu zatřepat. Netřepejte však přístrojem *WHIPcream*er *SYMPHONIE* před každým dalším použitím. Příliš častým třepáním ztuhne obsah natolik, že ho nebude možné zcela vyprázdnit.
- Některé výrobky, jako je například trvanlivá nebo nízkotučná smetana, musí být silně vychlazené a je nutné s nimi často třepat, aby dosáhly dostatečně tuhé konzistence.
- Přístroj *WHIPcream*er *SYMPHONIE* můžete při chlazení obsažených tekutin uchovávat v chladničce, nikoli však v mrazničce.

ÚDRŽBA A OPRAVA

- Pokud nelze píst přístroje K513A po vyčištění snadno vložit do hlavice přístroje **Kayser**, můžete zkusit těsnění pístu namazat jedlým tukem, čímž zajistíte opětovnou snadnou manipulaci.
- V případě jiných problémů se obraťte na společnost **Kayser**.
- Před každým použitím zkontrolujte těsnění hlavice (K750) a obě těsnění pístu (K513A) - viz strana 2. Při viditelném opotřebením nebo v případě netěsností při použití musíte tyto díly vyměnit. Před každým použitím také zkontrolujte lahev, hlavicí přístroje a závity z hlediska případných známek opotřebením. Pokud zjistíte takové známky opotřebením, nesmíte přístroj *WHIPcream*er *SYMPHONIE* již používat.
- Potřebujete-li náhradní díly nebo opravy, obraťte se na specializovaného prodejce nebo na společnost **Kayser**.
- Úpravy nebo opravy přístroje *WHIPcream*er *SYMPHONIE* a jeho bezpečnostních prvků nesmíte provádět sami.
- K opravě je nutné předat přístroj **Kayser** *WHIPcream*er *SYMPHONIE* vždy prázdný, vyčištěný a se všemi díly, a to specializovanému prodejci nebo společnosti **Kayser**.



ČIŠTĚNÍ

Pokyn: Přístroj *WHIPcreamers SYMPHONIE* je nutné důkladně vyčistit po každém použití, resp. vždy po vyprázdnění obsahu lahve.

- 1) Před otevřením přístroje *WHIPcreamers SYMPHONIE* používejte páčku tak dlouho, dokud z lahve nepřestane unikat plyn (viz strana 3, obrázek I).
- 2) Hlavici přístroje **Kayser** odšroubujte od lahve v souladu s obrázkem (strana 2).
- 3) Součásti přístroje *WHIPcreamers SYMPHONIE* můžete omývat jemným přípravkem na mytí nádobí. Při čištění nikdy nepoužívejte ostré předměty. Nevyvařujte a nikdy nepoužívejte přípravky rozkládající hliník. Nemyjte v myčce na nádobí!
- 4) Zdobící trubičku opláchněte po každém použití teplou vodou.

ZÁRUKA

Každý šlehačkovač **Kayser** je ve výrobě důkladně kontrolován. Proto vám poskytujeme 2letou záruku od data na dokladu o koupi, a to za předpokladu, že budete přístroj používat a obsluhovat v souladu s pokyny. V případě používání dílů nebo bombiček jiných značek zaniká záruka. Proto si uschovejte doklad o koupi a přečtěte si pozorně náš návod k obsluze a bezpečnostní pokyny.

DÔLEŽITÉ OPATRENIA

Šľahačkové nádoby sú tlakové nádoby pre ktoré platia špeciálne opatrenia.

- Prečítajte si pozorne celý návod na obsluhu.
- Uchovajte tento návod na obsluhu v bezpečí.
- *WHIPcreamers SYMPHONIE* a príslušné šľahačkové bombičky **Kayser** uchovávajú mimo dosahu detí!
- *WHIPcreamers SYMPHONIE* sa používa výhradne na účely popísané v tomto návode na obsluhu.
- *WHIPcreamers SYMPHONIE* je vhodná pre použitie v domácnosti.
- Naplniť *WHIPcreamers SYMPHONIE* 0,5 alebo 0,25 litrom (všimnite si rysku na fľaši **Kayser**) smotany a podobnými výrobkami. Do fľaše **Kayser** sa nikdy nesmú pridávať pevné zložky alebo skvapalnené plyny. Len tak je možné vyhnúť sa upchatiam alebo náhlemu zvýšeniu tlaku a zabezpečiť bezpečnú prevádzku.
- Nikdy nepoužívajte iné prostriedky okrem šľahačkových bombičiek **Kayser**, aby ste dostali *WHIPcreamers SYMPHONIE* pod tlak.
- Vložiť maximálne 1 **Kayser** bombičku na 0,5 alebo 0,25 litra tekutiny na jedno naplnenie.
- Pred každým použitím sa uistite, že *WHIPcreamers SYMPHONIE* nie je upchatá. Pred každým novým naplnením poriadne vyčistite – vždy demontujte uvedené diely (obr. strana 2) a tieto jednotlivo očistite.
- Demontujte len uvedené diely (obr. strana 2), nie viac. Akékoľvek neoprávnené manipulácie mimo pokynov v tejto príručke môžu byť nebezpečné a majú za následok zrušenie platnosti záruky a zrieknutie sa zodpovednosti!
- *WHIPcreamers SYMPHONIE* pracuje pod tlakom. Maximálny prípustný prevádzkový tlak PS je 20 Bar. Nesprávne použitie môže mať za následok zranenie.
- Hlava prístroja *WHIPcreamers SYMPHONIE* je vybavená zariadením na zníženie tlaku, ktoré je umiestnené v kovovej závitovej spojke.
- Nesprávnou obsluhou, preplnením *WHIPcreamers SYMPHONIE*, použitím viacerých bombičiek, ako je uvedené a/alebo prekročením teploty dôjde k pretlaku. Fľaša *WHIPcreamers SYMPHONIE* je vybavená dovnútra zakriveným bezpečnostným dnom. V prípade neprípustného zvýšenia tlaku vyduje sa bezpečnostná plocha čiastočne alebo celkom von. To znamená, že vnútorný tlak vo fľaši poklesne. V takom prípade sa tlak vo *WHIPcreamers SYMPHONIE* okamžite pomocou páčky uvoľní a nesmie sa viac použiť.
- Nikdy neotvárajte *WHIPcreamers SYMPHONIE* pod tlakom násilím. Keď sa hlava prístroja nedá odskrutkovať, postupujte podľa nasledujúcich pokynov pre uvoľnenie tlaku.
- **Uvoľnenie tlaku:**
Pri použití v súlade s návodom na použitie je možné *WHIPcreamers SYMPHONIE* poľahky odtlakovať stlačením páčky. Pokiaľ sa hlava prístroja **Kayser** nedá poľahky odmontovať z uvoľneného zariadenia, vzniká nebezpečenstvo, že vo fľaši je ešte stále tlak. V takomto prípade

postavte *WHIPcreamers SYMPHONIE* vzpriamene na rovnú plochu, držte handričku cez dekoratívnu stopku a páčku stláčajte tak dlho, kým sa vo *WHIPcreamers SYMPHONIE* nebude nachádzať žiaden tlak. V prípade, že sa ani potom nebude dať hlava prístroja **Kayser** odmontovať, obráťte sa na **Kayser**.

- Nevystavujte *WHIPcreamers SYMPHONIE* teplote nižšej ako + 1 ° C alebo nad + 30 ° C a priamemu slnečnému žiareniu. V prípade prekročenia teploty prístroj okamžite schladte a vyprázdňte. *WHIPcreamers SYMPHONIE* sa po prekročení teploty nesmie viac použiť.
- Nepoužívajte poškodené *WHIPcreamers SYMPHONIE* fľaše alebo poškodené komponenty.
- Ak je *WHIPcreamers SYMPHONIE* prasknutá alebo poškodená, nesmie sa viac používať.
- *WHIPcreamers SYMPHONIE* nesmie nikdy spadnúť na zem. Spadnutá *WHIPcreamers SYMPHONIE* fľaša sa už viac nesmie použiť.
- Je možné používať len originálne náhradné diely a komponenty **Kayser**.
- **Kayser** diely sa smú používať len spolu s príslušnými dielmi rovnakého typu zariadenia. Na hlave zariadenia, na dne fľaše a na držiaku bombičky je uvedený názov **Kayser**. Použitie cudzích dielov je nebezpečné a zakázané!

NÁVOD NA OBSLUHU

Použitie: *WHIPcreamers SYMPHONIE* slúži na naplnenie smotanou alebo podobnými výrobkami. Postupujte, prosím, presne podľa návodu na použitie:

- 1) **Kayser** hlavu zariadenia odmontujte (obr. A). Umyte *WHIPcreamers SYMPHONIE* fľašu pred jej prvým použitím, ako je popísané v časti "Čistenie". Nakoniec znovu namontujte hlavu zariadenia **Kayser** a založte do hlavy zariadenia **Kayser** tesnenie K750.
- 2) Naplniť maximálne 0,5 alebo 0,25 litrom dobre vychladenej, čerstvej smotany alebo podobnými výrobkami (obr. B). Všimnite si rysku na fľaši **Kayser**.
- 3) **Kayser** hlavu zariadenia nasadte na fľašu **Kayser** a upevnite (obr. C).
- 4) **Kayser** šľahačkové bombičky, striebornej farby vložte do držiaka na bombičky (obr. D).
- 5) **Kayser** bombičku len pomocou držiaka **Kayser** na kovový závit upevniť (obr. E), aby prietok obsahu bombičky bolo počuť. *WHIPcreamers SYMPHONIE* 3x krátko a silno zatriať (obr. F). **Kayser** držiak na bombičky s **Kayser** bombičkou sa môže po prepichnutí a zatrasení fľašou *WHIPcreamers SYMPHONIE* ponechať.
- 6) Aby ste odobrali obsah, musíte *WHIPcreamers SYMPHONIE* (obr. G) otočiť a stlačiť páčku. Držte pritom *WHIPcreamers SYMPHONIE* vždy kolmo s hlavou zariadenia smerom nadol. Takto nedôjde k unikaniu plynu a tým sa zaručí celkové vyprázdnenie.
- 7) Naplnenú *WHIPcreamers SYMPHONIE* skladovať v chladničke pri min. +1°C (obr. H).

- 8) Dekoratívne stopky vždy po každom použití adaptéra odmontujte a opláchnite teplou vodou.
- 9) Po celkovom odstránení obsahu stláčajte páčku *WHIPcreamers SYMPHONIE* tak dlho, aby sa plyn úplne uvoľnil (obr. I). Držte pritom *WHIPcreamers SYMPHONIE* vždy kolmo s hlavou zariadenia smerom nadol. Následne je možné hlavu zariadenia **Kayser** z fľaše **Kayser** odmontovať.

DÔLEŽITÉ POKYNY PRI POUŽITÍ

- Pre **Kayser** šľahačkové bombičky platia bezpečnostné predpisy uvedené na obale bombičiek.
- **Kayser** šľahačkové bombičky sú z recyklovateľnej ocele a sú spätne získavané vo využívaní odpadov ako cenná komodita.
- V prípade, že konzistencia obsahu fľaše nie je dostatočne hustá, ešte raz krátko potraсте. Netraсте však fľašou *WHIPcreamers SYMPHONIE* vždy pred každým použitím. Príliš časté trasenie robí obsah príliš hustým pre celkové vyprázdnenie.
- Niektoré produkty, ako napríklad polotučné alebo nízkotučné smotany sa musia poriadne vychladiť a častejšie potriať, aby sa dosiahla dostatočne pevná konzistencia.
- *WHIPcreamers SYMPHONIE* naplnenú potravinou vyžadujúcou si chladenie uchovávajte len v chladničke, nikdy nie v mrazničke.

ÚDRŽBA A OPRAVA

- Keď nie je možné piest zariadenia K513A po vyčistení ľahko namontovať na hlavu zariadenia **Kayser**, môžete skúsiť premazať tesnenie piestu s olejom na varenie a ľahkosť nasadenia sa obnoví.
- V prípade iných problémov sa obráťte na **Kayser**.
- Pred každým použitím skontrolujte stav tesnenia hlavy (K750) a oboch tesnení na piestoch (K513A) - vid' strana 2. V prípade zrejmého opotrebovania alebo úniku počas použitia sa musia tieto diely vymeniť. Pred každým použitím skontrolujte aj fľašu, hlavu zariadenia a závit pre akékoľvek známky opotrebovania alebo poškodenia. V prípade, že k tomuto dôjde, *WHIPcreamers SYMPHONIE* fľašu už viac nepoužívajte.
- V prípade, že potrebujete náhradné diely alebo opravu obráťte sa na svojho predajcu alebo **Kayser**.
- Zmeny alebo opravy na *WHIPcreamers SYMPHONIE* a jej bezpečnostnom zariadení nesmiete vykonávať sami.
- Pred opravami **Kayser** *WHIPcreamers SYMPHONIE* fľašu vždy vyprázdňte, očistite a so všetkými dielmi zašlite na vášho predajcu alebo na **Kayser**.



ČISTENIE

Pokyny: *WHIPcreamers SYMPHONIE* sa musí pred každým použitím respektíve po každom celkovom vyprázdnení obsahu fľaše poriadne vyčistiť.

- 1) Pred otvorením stláčať páčku *WHIPcreamers SYMPHONIE* až do tvedy, kým z fľaše nevychádza žiaden obsah alebo plyn (viď strana 3 obr. I).
- 2) **Kayser** hlavu zariadenia odmontovať od fľaše a podľa obrázku (strana 2) rozložiť.
- 3) Diely *WHIPcreamers SYMPHONIE* čistiť pomocou jemného čistiaceho prípravku. Na čistenie nikdy nepoužívajte ostré predmety. Nikdy nevyvárať, nikdy nepoužívajte čistiace prostriedky, ktoré rozkladajú hliník, nikdy nečistite v umývačke riadu!
- 4) Dekoratívne stopky umyť teplou vodou po každom použití.

ZÁRUKA

Každá šľahačková nádoba **Kayser** je dôkladne testovaná v továrni. Preto poskytujeme 2 roky záruku od dátumu zakúpenia, za predpokladu, že zariadenie bolo riadne používané a prevádzkované. Použitie iných dielov alebo bombičiek povedie k zrušeniu záruky. Z toho dôvodu si ponechajte doklad o zaplatení a pozorne si prečítajte naše pokyny ohľadne použitia a bezpečnostné opatrenia.



ВАЖНЫЕ МЕРЫ ПРЕДОСТОРОЖНОСТИ

Взбиватели сливок работают под давлением, поэтому для них действуют особые меры предосторожности.

- Внимательно прочтите всю инструкцию по применению.
- Сохраните данную инструкцию по применению.
- Храните устройство *WHIPcreamер SYMPHONIE* и одноразовые баллончики **Kayser** вне досягаемости детей!
- Взбиватель *WHIPcreamер SYMPHONIE* предназначен исключительно для целей, указанных в инструкции по применению.
- Изделие *WHIPcreamер SYMPHONIE* предназначено для бытового использования.
- Заливайте в *WHIPcreamер SYMPHONIE* не более 0,5 или 0,25 л (см. метки на сифоне **Kayser**) сливок или аналогичного продукта. В сифоны **Kayser** запрещается заправлять твердые компоненты или сжиженный газ в качестве ингредиента. Только при выполнении этих условий можно избежать засорения или внезапного повышения давления и гарантировать безопасную эксплуатацию.
- Для подачи давления в *WHIPcreamер SYMPHONIE* не используйте другие средства, кроме одноразовых баллончиков **Kayser**.
- Используйте не более 1 баллончика **Kayser** для 0,5 или 0,25 л жидкости при каждой заправке.
- Перед каждым использованием убедитесь, что взбиватель *WHIPcreamер SYMPHONIE* не засорился. Перед каждым новым наполнением выполняйте тщательную очистку. Всегда разбирайте устройство на отдельные узлы (см. рис. на стр. 2) и очищайте их по отдельности.
- Никогда не демонтируйте больше деталей, чем показано на рисунке (см. стр. 2). Любые самовольные манипуляции с устройством, выходящие за рамки указаний данной инструкции, могут быть опасными и ведут к прекращению действия гарантии и освобождению производителя от всех гарантийных обязательств!
- Взбиватель *WHIPcreamер SYMPHONIE* работает под давлением. Максимально допустимое рабочее давление составляет 20 бар. Ненадлежащее применение может привести к травмам.
- Головка *WHIPcreamер SYMPHONIE* оборудована устройством ограничения давления, расположенным в металлическом резьбовом патрубке.
- В результате неправильного обращения с взбивателем *WHIPcreamер SYMPHONIE*, использования большего числа баллончиков, чем указано, и/или превышения температуры возможно образование избыточного давления в устройстве *WHIPcreamер SYMPHONIE*. Сифон взбивателя *WHIPcreamер SYMPHONIE* имеет вогнутое безопасное дно. При недопустимом повышении давления это дно частично или полностью выгибается наружу. Это позволяет снизить давление внутри сифона. В таком случае необходимо немедленно стравить давление в взбивателе *WHIPcreamер SYMPHONIE*, нажав на рычаг; устройство ни в коем случае нельзя использовать дальше.
- Никогда не открывайте находящийся под давлением взбиватель *WHIPcreamер SYMPHONIE*

при помощи силы. Если головка устройства не поддается быстрому отвинчиванию, выполните следующие действия для сброса давления.

- **Сброс давления:**

При использовании согласно инструкции по применению давление во взбивателе *WHIPcreamer SYMPHONIE* можно без проблем сбросить, нажав на рычаг. Если головку устройства **Kayser** не удастся легко отвинтить от пустого устройства, существует опасность, что сифон все еще находится под давлением. Если это так, поставьте взбиватель сливок *WHIPcreamer SYMPHONIE* на горизонтальную поверхность, держите кусочек ткани над носиком и удерживайте рычаг нажатым, пока из взбивателя не будет стравлено все давление. Если после этого головку **Kayser** по-прежнему не удастся легко отвинтить, обратитесь в компанию **Kayser**.

- Не подвергайте взбиватель *WHIPcreamer SYMPHONIE* воздействию прямых солнечных лучей и температур ниже +1°C или выше +30°C. В случае превышения температуры немедленно охладите и опорожните устройство. После превышения температуры взбиватель *WHIPcreamer SYMPHONIE* больше нельзя использовать.
- Не используйте поврежденные взбиватели *WHIPcreamer SYMPHONIE* или их поврежденные компоненты.
- Использование *WHIPcreamer SYMPHONIE* запрещено при наличии на нем трещин или деформаций.
- Не допускайте падения *WHIPcreamer SYMPHONIE*. Если *WHIPcreamer SYMPHONIE* падал, его дальнейшее использование запрещено.
- Разрешается использовать только оригинальные запасные детали и компоненты **Kayser**.
- Элементы устройств **Kayser** должны использоваться только вместе с соответствующими компонентами устройств того же типа. На головке устройства, на дне сифона и на держателе баллончиков нанесена надпись **Kayser**. Применение сторонних деталей опасно и поэтому запрещено!

ИНСТРУКЦИЯ ПО ПРИМЕНЕНИЮ

Применение по назначению: Устройство *WHIPcreamer SYMPHONIE* предназначено для взбивания сливок и аналогичных продуктов. Действуйте в точном соответствии с инструкцией по применению:

- 1) Отвинтите головку устройства **Kayser** (см. рис. А). Перед первым использованием выполните очистку *WHIPcreamer SYMPHONIE*, как описано в разделе "Очистка". После этого снова соберите головку устройства **Kayser** и положите в нее уплотнение K750.
- 2) Налейте не более 0,5 или 0,25 л хорошо охлажденных свежих сливок или аналогичного продукта (рис. В). Учитывайте метки на сифоне **Kayser**.
- 3) Ровно насадите головку устройства **Kayser** на сифон и привинтите ее (рис. С).
- 4) Вставьте баллончик **Kayser** серебристого цвета в держатель (рис. D).
- 5) Навинчивайте баллончик **Kayser** с держателем на металлическую резьбу (рис. E), пока вы не

- услышите, как содержимое баллончика с шипением входит в бутылку. Три раза встряхните устройство *WHIPcreamер SYMPHONIE* энергичными и резкими движениями (рис. F). Держатель баллончиков **Kayser** и баллончик **Kayser** после прокалывания баллончика и встряхивания могут оставаться на взбивателе *WHIPcreamер SYMPHONIE*.
- 6) Для извлечения содержимого необходимо перевернуть взбиватель *WHIPcreamер SYMPHONIE* (рис. G) и нажать на рычаг. При этом всегда держите взбиватель *WHIPcreamер SYMPHONIE* вертикально головкой вниз. Это позволит избежать утечки газа и добиться полного опорожнения.
 - 7) Храните заполненный взбиватель *WHIPcreamер SYMPHONIE* в вертикальном положении в холодильнике при температуре не менее +1°C (рис. H).
 - 8) После каждого использования отвинчивайте дозирующую насадку от адаптера и промывайте ее теплой водой.
 - 9) После полного выпуска содержимого нажимайте на рычаг взбивателя *WHIPcreamер SYMPHONIE* для сброса давления, пока газ не выйдет полностью (рис. I). При этом всегда держите взбиватель *WHIPcreamер SYMPHONIE* вертикально головкой вниз. После этого головку устройства **Kayser** можно легко отвинтить от сифона.

ВАЖНЫЕ УКАЗАНИЯ ПО ПРИМЕНЕНИЮ

- В отношении баллончиков **Kayser** действуют указанные на упаковке меры предосторожности.
- Баллончики **Kayser** изготавливаются из пригодной для дальнейшей переработки стали и при утилизации возвращаются во вторичный оборот как ценное сырье.
- Если консистенция содержимого сифона недостаточно плотная, еще раз встряхните его. Однако не следует встряхивать *WHIPcreamер SYMPHONIE* перед каждым последующим применением. Слишком частое встряхивание может привести к тому, что взбитые сливки станут слишком густыми для полного опорожнения сифона.
- Для достижения достаточно плотной консистенции некоторых продуктов, таких как сливки длительного хранения или обезжиренные сливки, требуется сильное охлаждение и частое встряхивание.
- Чтобы охладить залитые в взбиватель *WHIPcreamер SYMPHONIE* продукты, используйте холодильник. Никогда не используйте для этого шкаф-морозильник или морозильную камеру.

ТЕХНИЧЕСКОЕ ОБСЛУЖИВАНИЕ И РЕМОНТ

- Если после очистки при сборке головки устройства **Kayser** колбу устройства K513A невозможно легко ввинтить в головку, смазка уплотнений пищевым маслом может восстановить легкость хода.
- При возникновении других проблем обращайтесь в компанию **Kayser**.

- Перед каждым использованием проверяйте состояние уплотнения головки (K750) и обоих уплотнений на колбе (K513A) - см. стр. 2. При наличии очевидных признаков износа или в случае негерметичности при работе эти детали необходимо заменить. Перед каждым использованием проверяйте сифон, головку устройства и резьбу на признаки износа или повреждений. При обнаружении таких признаков дальнейшее использование взбивателя *WHIP-creamer SYMPHONIE* запрещено.
- При необходимости ремонта или для приобретения запасных деталей обращайтесь к уполномоченному дилеру или в компанию **Kayser**.
- Запрещается самостоятельное внесение изменений или ремонт взбивателя *WHIPcreamer SYMPHONIE* либо его предохранительных механизмов.
- При необходимости ремонта отправляйте взбиватель *WHIPcreamer SYMPHONIE Kayser* уполномоченному дилеру или в компанию **Kayser** полностью опорожненным, очищенным и со всеми компонентами.



ОЧИСТКА

Указание: Перед каждым использованием или после полного опорожнения содержимого взбивателя *WHIPcreamer SYMPHONIE* следует выполнить тщательную очистку.

- 1) Прежде чем открыть *WHIPcreamer SYMPHONIE*, необходимо так долго нажимать на рычаг, пока не перестанут выходить сливки и газ (см. рис. 1 на стр. 3).
- 2) Отвинтите головку устройства **Kayser** от сифона и разберите ее, как показано на рисунке (стр. 2).
- 3) Очистите детали *WHIPcreamer SYMPHONIE* при помощи мягкого средства для мытья посуды. Не используйте для очистки острые предметы. Не вываривайте изделие, не используйте чистящие средства, вызывающие разложение алюминия, не мойте в посудомоечной машине!
- 4) После каждого использования промывайте дозирующий наконечник теплой водой.

ГАРАНТИЯ

Каждый взбиватель для сливок **Kayser** тщательным образом проверяется на заводе. Поэтому мы предоставляем гарантию сроком 2 года с даты покупки, если устройство используется по назначению. Гарантия утрачивает свою силу при использовании деталей или баллончиков других производителей. Поэтому сохраните документ, подтверждающий покупку, и внимательно прочтите инструкцию по применению и указания по технике безопасности.

SVARBI INFORMACIJA ATSARGUMO PRIEMONĖS

Grietinėlės plakikliai yra slėginiai indai, kurie turi būti naudojami ypač atsargiai.

- Atidžiai perskaitykite visą naudojimo instrukciją.
- Naudojimo instrukciją išsaugokite.
- „WHIPcreamer SYMPHONIE“ plakiklį ir „Kayser“ balionėlius grietinėlei plakti laikykite vaikams nepasiekiamoje vietoje!
- „WHIPcreamer SYMPHONIE“ plakiklis skirtas naudoti tik pagal naudojimo instrukcijoje nurodytą paskirtį.
- „WHIPcreamer SYMPHONIE“ plakiklis skirtas naudoti tik buityje.
- Įpilkite ne daugiau nei 0,5 arba 0,25 litro grietinėlės ir panašių produktų į „WHIPcreamer SYMPHONIE“ (vadovaukitės pripildymo žyma ant „Kayser“ indo). Niekada į „Kayser“ indą papildomai nepilkite kietų ingredientų arba suskystintųjų dujų. Tik taip išvengsite užsikimšimo ir staigaus slėgio didėjimo bei užtikrinsite saugų naudojimą.
- Slėgiui „WHIPcreamer SYMPHONIE“ plakiklyje sukurti niekada nenaudokite kitų priemonių, išskyrus, „Kayser“ balionėlius grietinėlei plakti.
- 0,5 arba 0,25 litro įpilto skysčio suplakti įkiškite ne daugiau nei 1 „Kayser“ balionėlį.
- Kaskart prieš naudodami įsitikinkite, ar „WHIPcreamer SYMPHONIE“ plakiklis neužsikimšęs. Kaskart prieš iš naujo pildami produkto prietaisą kruopščiai išvalykite – išardykite prietaisą iki nurodytų sudedamųjų dalių (žr. paveikslėlį 2 psl.) ir jas atskirai išvalykite.
- Niekada neišardykite daugiau dalių, nei nurodyta (žr. paveikslėlį 2 psl.). Atlikti kitokių, šioje naudojimo instrukcijoje neaprašytų, savavališkų pakeitimų yra pavojinga ir dėl jų nebetaikoma garantija bei gamintojas neprisiimama jokios atsakomybės!
- „WHIPcreamer SYMPHONIE“ plakiklis naudojamas veikiant slėgiui jo viduje. Didžiausias leistinas veikimo slėgis PS yra 20 bar. Naudojant netinkamai kyla pavojus susižaloti.
- „WHIPcreamer SYMPHONIE“ plakiklio galvutės atvamzdyje su sriegiu yra įtaisytas redukcinis vožtuvas.
- „WHIPcreamer SYMPHONIE“ plakiklį naudojant netinkamai, perpildžius, naudojant daugiau nei leidžiama balionėlių ir (arba) viršijus temperatūrą „WHIPcreamer SYMPHONIE“ plakiklyje atsiranda viršslėgis. „WHIPcreamer SYMPHONIE“ plakiklio indas turi į vidų išgaubtą apsauginį dugną. Neleistinai padidėjus slėgiui apsauginis dugnas iš dalies arba visiškai išsigaubia į išorę. Taip sumažinamas indo viduje esantis slėgis. Tokiu atveju spaudžiant rankenėlę iš „WHIPcreamer SYMPHONIE“ plakiklio reikia pašalinti slėgį ir plakiklio jokia būdu nebegalima naudoti.
- Niekada neatidarykite „WHIPcreamer SYMPHONIE“ plakiklio naudodami jėgą, kai jame veikia slėgis. Jei prietaiso galvutės negalima atsukti lengvai, slėgį pašalinkite atlikdami toliau aprašytus veiksmus.

• Slėgio šalinimas

- „WHIPcreamers SYMPHONIE“ plakiklį naudojant pagal naudojimo instrukcijoje pateiktus nurodymus slėgį visiškai paprastai galima pašalinti spaudžiant rankenėlę. Jei „Kayser“ prietaiso galvutės negalima lengvai atsukti nuo ištuštinto prietaiso, indo viduje gali būti slėgis, kuris kelia pavojų. Tokiu atveju pastatykite „WHIPcreamers SYMPHONIE“ plakiklį ant horizontalaus paviršiaus ir virš serviravimo antgalio laikydami rankšluostį spauskite rankenėlę tiek kartų, kol iš „WHIPcreamers SYMPHONIE“ plakiklio bus pašalintas visas slėgis. Jei po to vis vien negalite atsukti „Kayser“ prietaiso galvutės, kreipkitės į bendrovę „Kayser“.
- „WHIPcreamers SYMPHONIE“ plakiklio nenaudokite bei nelaikykite žemesnėje nei +1 °C arba aukštesnėje nei +30 °C temperatūroje ir tiesioginėje saulės šviesoje. Viršiję nurodytą temperatūrą prietaisą atvėsinkite ir ištuštinkite. Viršijus temperatūrą „WHIPcreamers SYMPHONIE“ plakiklio naudoti nebegalima.
 - Nenaudokite pažeisto „WHIPcreamers SYMPHONIE“ plakiklio arba pažeistų jo sudedamųjų dalių.
 - Jei ant „WHIPcreamers SYMPHONIE“ plakiklio yra įtrūkimų arba deformacijų, prietaiso nebenaudokite.
 - Saugokite „WHIPcreamers SYMPHONIE“ plakiklį, kad nenukristų. „WHIPcreamers SYMPHONIE“ plakikliui nukritus jo nebenaudokite.
 - Galima naudoti tik originalias „Kayser“ atsargines dalis ir komponentus.
 - Sudedamosios „Kayser“ prietaiso dalys gali būti naudojamos tik su tinkamomis, to paties modelio prietaisui skirtomis, sudedamosiomis dalimis. Ant prietaiso galvutės, indo dugno ir balionėlio laikiklio yra užrašas „Kayser“. Naudoti kitų gamintojų dalis pavojinga ir draudžiama!

NAUDOJIMO INSTRUKCIJA

Paskirtis „WHIPcreamers SYMPHONIE“ plakiklis skirtas grietinėlei arba į ją panašioms produktams plakti. Visus veiksmus atlikite tiksliai laikydamiesi naudojimo instrukcijos.

- 1) Atsukite „Kayser“ prietaiso galvutę (A pav.). Prieš pradėdami naudoti pirmą kartą išvalykite „WHIPcreamers SYMPHONIE“ plakiklį laikydamiesi skirsnyje „Valymas“ pateiktų nurodymų. Po to vėl uždėkite „Kayser“ prietaiso galvutę ir įstatykite K750 tarpiklį į „Kayser“ prietaiso galvutę.
- 2) Įpilkite ne daugiau nei 0,5 arba 0,25 litro gerai atvėsintos, šviežios grietinėlės ar į ją panašaus produkto (B pav.). Vadovaukitės pripildymo žyma ant „Kayser“ indo.
- 3) Tiesiai uždėkite ir prisukite „Kayser“ prietaiso galvutę ant „Kayser“ indo (C pav.).
- 4) Į balionėlio laikiklį įdėkite sidabro spalvos „Kayser“ balionėlį grietinėlei plakti (D pav.).
- 5) „Kayser“ balionėlį į metalinį sriegį sukite tik kartu su „Kayser“ balionėlio laikikliu (E pav.), kol išgirsite, kaip balionėlyje esančios dujos ištekės į prietaisą. „WHIPcreamers SYMPHONIE“ plakiklį smarkiai pakratykite atlikdami 3 trumpus judesius

- (F pav.). Įdėjus balionėlį ir pakračius prietaisą „**Kayser**“ balionėlio laikiklis su „**Kayser**“ balionėliu gali likti ant „*WHIPcreamers SYMPHONIE*“ plakiklio.
- 6) Norint iš prietaiso išpurkšti produkto, reikia apversti „*WHIPcreamers SYMPHONIE*“ plakiklį (G pav.) ir paspausti rankenėlę. „*WHIPcreamers SYMPHONIE*“ plakiklį visada laikykite statmenai, prietaiso galvutę nukreipę į apačią. Taip galės pasišalinti dujos ir bus galima ištuštinti visą prietaisą.
 - 7) Pripildytą „*WHIPcreamers SYMPHONIE*“ plakiklį pastatykite šaldytuve ir laikykite ne aukštesnėje nei +1 °C temperatūroje (H pav.).
 - 8) Kaskart po naudojimo atsukite serviravimo antgalį nuo adapterio ir nuskalaukite šiltu vandeniu.
 - 9) Išspaudę visą produktą išleiskite „*WHIPcreamers SYMPHONIE*“ plakiklyje esantį slėgį rankenėlę spausdami tol, kol visiškai pasišalins dujos (I pav.). „*WHIPcreamers SYMPHONIE*“ plakiklį visada laikykite statmenai, prietaiso galvutę nukreipę į apačią. Po to galėsite lengvai atsukti „**Kayser**“ prietaiso galvutę nuo „**Kayser**“ indo.

SVARBŪS NAUDOJIMO NURODYMAI

- „**Kayser**“ balionėliai grietinėlei plakti turi būti naudojami laikantis ant balionėlių pakuotės pateiktų saugos reikalavimų.
- „**Kayser**“ balionėliai grietinėlei plakti pagaminti iš perdirbamo plieno, todėl atliekų perdirbėjai juos priima kaip vertingą žaliavą.
- Jei inde gaunamas nepakankamai tvirtos konsistencijos produktas, prietaisą reikia pakratyti dar vieną kartą atliekant trumpą judesį. Prieš kiekvieną tolesnį naudojimą „*WHIPcreamers SYMPHONIE*“ plakiklio nekratykite. Per dažnai kratant produktas inde tampa per daug tvirtas ir jį sunku visą išspausiti.
- Kai kuriuos produktus, pavyzdžiui, ilgo galiojimo termino arba mažesnio riebumo grietinėlę, reikia atvėsinti labiau ir pakratyti dažniau, kad būtų gaunama pageidaujama konsistencija.
- Norėdami atvėsinti į „*WHIPcreamers SYMPHONIE*“ plakiklį įpiltus maisto produktus, plakiklį laikykite tik šaldytuve. Niekada nedėkite plakiklio į šaldiklį arba šaldytuvo šaldymo kamerą.

TECHNINĖ PRIEŽIŪRA IR REMONTAS

- Jei išvalius prietaisą ir surenkant „**Kayser**“ prietaiso galvutę K513A prietaiso stūmoklio negalima lengvai įstatyti į prietaiso galvutę, dalys vėl tampa paslankios stūmoklio tarpiklius sutepus maistiniu aliejumi.
- Iškilus kitoms problemoms kreipkitės į bendrovę „**Kayser**“.
- Kaskart prieš naudodami patikrinkite galvutės tarpiklio (K750) ir abiejų stūmoklio (K513A) tarpiklių būklę (žr. paveikslėlį 2 psl.). Pastebėjus

akivaizdžiai susidėvėjusių vietų arba naudojant atsiradus nesandarioms vietoms, šias dalis reikia pakeisti. Kaskart prieš naudodami patikrinkite, ar indas, prietaiso galvutė ir sriegis nesusidėvėjo arba nepažeisti. Aptikę pažeidimų „WHIPcreamer SYMPHONIE“ plakiklio nebenaudokite.

- Jei reikia pakeisti atsarginių dalių arba atlikti remonto darbų, kreipkitės į prekybos atstovą arba į bendrovę „**Kayser**“.
- Savavališkai keisti „WHIPcreamer SYMPHONIE“ plakiklio ir jo saugos įtaisų arba atlikti jų remonto darbus draudžiama.
- „**Kayser**“ „WHIPcreamer SYMPHONIE“ plakiklį išsiųskite remontuoti ištuštinę, išvalę ir su visomis sudedamosiomis dalimis prekybos atstovui arba bendrovei „**Kayser**“.



VALYMAS

Pastaba: kaskart prieš naudojant ir visiškai ištuštinus indą, „WHIPcreamer SYMPHONIE“ plakiklį reikėtų kruopščiai išvalyti.

- 1) Prieš atidarydami „WHIPcreamer SYMPHONIE“ plakiklį rankenėlę spauskite tol, kol inde nebeliks produkto ir dujų (žr. I pav. 3 psl.).
- 2) Atsukite „**Kayser**“ prietaiso galvutę nuo indo ir išrinkite prietaisą į atskiras dalis, kaip pavaizduota paveikslėlyje (2 psl.).
- 3) Sudedamąsias „WHIPcreamer SYMPHONIE“ plakiklio dalis plaukite švelniu indų plovikliu. Plaudami niekada nenaudokite aštrių daiktų. Niekada nevirinkite, jokių būdu nenaudokite aliuminį ardančių valiklių, neplaukite indaplovėje!
- 4) Kaskart po naudojimo serviravimo antgalį nuskalaukite šiltu vandeniu.

GARANTIJA

Kiekvienas „**Kayser**“ plakiklis kruopščiai išbandomas gamykloje. Pagal paskirtį ir tinkamai naudojamam prietaisui nuo pirkimo čekyje nurodytos datos suteikiame 2 metų garantiją. Garantija nebegalioja, jei naudojama kitų gamintojų dalių arba balionėlių. Išsaugokite pirkimo čekį ir atidžiai perskaitykite mūsų parengtą naudojimo instrukciją bei skirsnį apie atsargumo priemones.

OLULISED ETTEVAATUSABINÕUD

Koorevahustajad on rõhuanumad, mille kohta kehtivad erilised ettevaatusabinõud.

- Palun lugege kogu kasutusjuhend tähelepanelikult läbi.
- Hoidke see kasutusjuhend hoolikalt alles.
- Hoidke koorevahustajat *WHIPcreamers SYMPHONIE* ja juurdekuuluvaid **Kayseri** koorekapsleid lastele kättesaamatus kohas!
- *WHIPcreamers SYMPHONIE* on mõeldud ainult selles kasutusjuhendis nimetatud kasutusotstarbeks.
- *WHIPcreamers SYMPHONIE* sobib koduseks kasutuseks.
- Täitke *WHIPcreamers SYMPHONIE* maksimaalselt 0,5 liitri või 0,25 liitri (järgige **Kayseri** pudelil olevat täitekoguse märgistust) koore või sarnaste toodetega. **Kayseri** pudelisse ei tohi kunagi lisada tahkeid koosteosi ega vedelgaasi. Ainult nii saab vältida ummistusi või äkilist rõhutõusu ja tagada ohutu töötamise.
- Ärge kunagi kasutage *WHIPcreamers SYMPHONIE* rõhu alla panemiseks teisi vahendeid peale **Kayseri** koorekapslite.
- Kasutage maksimaalselt ühte **Kayseri** kapslit 0,5 liitris või 0,25 liitris vedelikus ühe pudelitäie kohta.
- Veenduge enne iga kasutuskorda, et *WHIPcreamers SYMPHONIE* ei oleks ummistunud. Peske seadet enne iga uut täitmist põhjalikult – võtke see alati näidatud osadeks lahti (vt joonist lk 2) ja puhastage need eraldi.
- Ärge monteerige kunagi lahti rohkem osi, kui on näidatud (vt joonist lk 2). Igasugune omavoliline käsitlemine, mida selles kasutusjuhendis ei kirjeldata, võib olla kahjulik ning lõpetada garantii ja vabastada tootja vastutusest.
- *WHIPcreamers SYMPHONIE* töötab rõhu all. Maksimaalselt lubatud töörõhk PS on 20 baari. Vale kasutamise tagajärjel võivad tekkida vigastused.
- *WHIPcreamers SYMPHONIE* seadmepea on varustatud rõhupiirajaga, mis asub metallist keermeavas.
- Väärkasutuse, *WHIPcreamers SYMPHONIE* ületäitmise, lubatust suurema arvu kapslite kasutamise ja/või temperatuuri ületamise tagajärjel tekib *WHIPcreamers SYMPHONIE*s ülerõhk. *WHIPcreamers SYMPHONIE* pudelil on sissepoole võlviitud turvapõhi. Lubamatu rõhutõusu korral võlvub turvapõhi osaliselt või täielikult väljapoole. Seeläbi langeb pudelis siserõhk. Sellisel juhul tuleb *WHIPcreamers SYMPHONIE*s kohe hooba liigutades rõhku alandada ja seda ei tohi mingil juhul enam kasutada.
- Ärge kunagi avage rõhu all olevat *WHIPcreamers SYMPHONIE*t jõuga. Kui seadmepead ei ole võimalik kergelt maha keerata, toimige rõhu alandamiseks järgmiselt.

- **Rõhu alandamine**

- Kasutusjuhendi järgi saab *WHIPcreamers SYMPHONIE* rõhku alandada probleemivabalt hooba liigutades. Kui **Kayseri** seadmepead ei ole võimalik tühjenedud pudelilt kergelt maha keerata, on oht, et pudelis on veel rõhk. Kui see nii on, asetage *WHIPcreamers SYMPHONIE* püsti horisontaalsele pinnale, hoidke rätikut garneerimisotsaku ümber ja liigutage hooba nii kaua, kuni *WHIPcreamers SYMPHONIEs* ei ole enam rõhku. Kui seejärel ei ole võimalik **Kayseri** seadmepead kergelt maha keerata, pöörduge ettevõtte **Kayser** poole.
- Ärge hoidke *WHIPcreamers SYMPHONIEt* temperatuuril alla +1 °C ega üle +30 °C, samuti mitte otsese päikesevalguse käes. Kui seade on olnud liiga kõrge temperatuuri käes, jahutage see kohe maha ja tühjendage. Temperatuuri ületamise järel ei tohi *WHIPcreamers SYMPHONIEt* enam kasutada.
 - Ärge kasutage kahjustatud *WHIPcreamers SYMPHONIEt* ega kahjustatud osi.
 - Kui *WHIPcreamers SYMPHONIEl* on praod või deformatsioonid, ei tohi seda enam kasutada.
 - Ärge laske *WHIPcreamers SYMPHONIEt* kunagi maha kukkuda. Maha kukkunud *WHIPcreamers SYMPHONIEt* ei tohi enam kasutada.
 - Kasutada tohib ainult ettevõtte **Kayser** originaalvaruosi ja detaile.
 - **Kayseri** seadmeosi tohib kasutada ainult koos sama seadmetüübi juurde kuuluvate osadega. Seadmepeal, pudeli põhjal ja kapslihoodikul on kiri **Kayser**. Teiste tootjate osade kasutamine on ohtlik ja seega keelatud!

KASUTUSJUHEND

Kasutusotstarve *WHIPcreamers SYMPHONIE* on mõeldud koore ja sellega sarnaste toodete vahustamiseks. Palun toimige täpselt kasutusjuhendi järgi.

- 1) Keerake **Kayseri** seadmepea maha (jn A). Puhastage *WHIPcreamers SYMPHONIEt* enne esimest kasutuskorda nii, nagu on kirjeldatud jaotises „Puhastamine“. Pange seejärel **Kayseri** seadmepea uuesti kokku ja asetage tihend K750 **Kayseri** seadmepea sisse.
- 2) Täitke pudel maksimaalselt 0,5 liitri või 0,25 liitri hästi jahutatud värske koore või sarnaste toodetega (jn B). Järgige **Kayseri** pudelil olevat täitekoguse märgistust.
- 3) Pange **Kayseri** seadmepea otse **Kayseri** pudelile peale ja keerake kinni (jn C).
- 4) Pange **Kayseri** hõbedane koorekapsel kapslihoodikusse (jn D).
- 5) Kruvige **Kayseri** kapsel metallkeermele ainult koos **Kayseri** kapslihoodikuga (jn E), kuni kapsli sisu kuuldavalt sisse voolab. Raputage *WHIPcreamers SYMPHONIEt* 3 korda tugevalt ja lühikest aega (jn F). **Kayseri** kapslihoodik koos **Kayseri** kapsliga võib pärast kapsli sissepanekut ja raputamist *WHIPcreamers SYMPHONIEle* jääda.

- 6) Sisu kättesaamiseks tuleb *WHIPcreamers SYMPHONIE* (jn G) ümber pöörata ja hooba liigutada. Hoidke *WHIPcreamers SYMPHONIE*t alati vertikaalselt, seadmepea allapoole. Nii ei saa gaas väljuda, võimaldades pudelil täielikult tühjeneda.
- 7) Hoidke täidetud *WHIPcreamers SYMPHONIE*t min +1 °C juures püstises asendis külmikus (jn H).
- 8) Keerake garneerimisotsak pärast iga kasutust otsakuadapterilt maha ja peske sooja veega puhtaks.
- 9) Pärast sisu täielikku ärakasutamist liigutage *WHIPcreamers SYMPHONIE* hooba rõhu alandamiseks nii kaua, kuni gaas on täielikult väljunud (jn I). Hoidke *WHIPcreamers SYMPHONIE*t alati vertikaalselt, seadmepea allapoole. Seejärel on võimalik **Kayseri** seadmepea **Kayseri** pudelilt lihtsalt maha keerata.

OLULISED KASUTUSJUHISED

- Ettevõtte **Kayser** koorekapslite kohta kehtivad kapslipakendil toodud ohutusnõuded.
- **Kayseri** koorekapslid on valmistatud taaskasutatavast terasest ja need võetakse jäätmekäitluses väärtusliku toorainena ringlusse.
- Kui pudeli sisu konsistents ei ole piisavalt tahke, raputage veel veidi. Ärge raputage *WHIPcreamers SYMPHONIE*t enne iga uut kasutamist. Liiga sage raputamine muudab sisu täielikuks kättesaamiseks liiga tahkeks.
- Mõnda toodet, näiteks kõrgkuumutatud või lahjat koort tuleb rohkem külmutada ja sagedamini raputada, et saavutada piisavalt tahke konsistents.
- Hoidke *WHIPcreamers SYMPHONIE*t sissevalatud toiduainete jahutamiseks ainult külmikus, mitte kunagi sügavkülmikus ega külmutuskambris.

HOOLDUS JA REMONT

- Kui kolvi K513A ei saa pärast puhastamist **Kayseri** seadmepea kokkupanekul hästi pea sisse tagasi panna, võib liikuvuse taastada kolvitihendeid toiduõliga määrades.
- Muude probleemide tekkimisel pöörduge ettevõtte **Kayser** poole.
- Kontrollige enne iga kasutamist pea tihendi (K750) ja kolvi (K513A) mõlema tihendi seisukorda, vt lk 2. Nähtavate kulumisjälgede või kasutusaegse lekkimise korral tuleb need koostesad välja vahetada. Kontrollige ka enne iga kasutuskorda pudelit, seadmepead ja keeret võimalike kulumisnähtude ja kahjustuste suhtes. Kui te neid märkate, ei tohi *WHIPcreamers SYMPHONIE*t enam kasutada.
- Kui vajate seadmele varuosi või seadet on vaja remontida, pöörduge oma tarnija või ettevõtte **Kayser** poole.
- *WHIPcreamers SYMPHONIE* ja selle ohutusseadmetel ei tohi ise muudatusi ega remonti teha.
- Remontimiseks saatke seade **Kayser WHIPcreamers SYMPHONIE** alati tühjana, puhtana ja koos kõigi koostesadega tarnijale või ettevõttele **Kayser**.



PUHASTAMINE

Märkus. *WHIPcreamers SYMPHONIE* tuleks enne iga kasutuskorda või alati pärast pudeli täielikku tühjendamist põhjalikult puhastada.

- 1) Enne *WHIPcreamers SYMPHONIE* avamist liigutage hooba nii kaua, kuni pudeli sisu ega gaasi enam välja ei voola (vt lk 3 jn I).
- 2) Keerake **Kayseri** seadmepea pudelilt maha ja võtke koost lahti, nagu on joonisel (lk 2) näidatud.
- 3) Puhastage *WHIPcreamers SYMPHONIE* koosteosi maheda nõudepesuvahendiga. Ärge kasutage puhastamisel kunagi teravaid esemeid. Ärge keetke pudelit ega kasutage mingil juhul alumiiniumi lagundavaid puhastusvahendeid, ärge peske nõudepesumasinas!
- 4) Peske garneerimisotsak pärast iga kasutust sooja veega puhtaks.

GARANTII

Iga **Kayseri** koorevahustajat kontrollitakse tehases põhjalikult. Seetõttu anname kaheaastase garantii alates ostukuupäevast, juhul kui seadet on kasutatud ja käsitsetud nõuetekohaselt. Muu tootja osade või kapslite kasutamise korral kaotab garantii kehtivuse. Hoidke seetõttu ostutšekk alles ning lugege meie kasutusjuhend ja ettevaatusabinõud tähelepanelikult läbi.

SVARĪGA INFORMĀCIJA PIESARDZĪBAS PASĀKUMI

Saldā krējuma putotāji ir spiedientvertnes, uz kurām attiecināmi īpaši piesardzības pasākumi.

- Rūpīgi izlasiet visu lietošanas instrukciju.
- Glabājiet šo lietošanas instrukciju kārtīgi, lai nepieciešamības gadījumā tajā var ieskatīties.
- Sargājiet saldā krējuma putotāju *WHIPcreamers SYMPHONIE* un tam piederīgās **Kayser** saldā krējuma kapsulas no bērniem!
- Saldā krējuma putotājs *WHIPcreamers SYMPHONIE* kalpo vienīgi šajā lietošanas instrukcijā nosauktajiem lietošanas mērķiem.
- Saldā krējuma putotājs *WHIPcreamers SYMPHONIE* ir paredzēts lietošanai mājsaimniecībās.
- Iepildiet maksimāli 0,5 vai 0,25 litrus (ievērojiet uzpildes līmeņa marķējumu uz **Kayser** balona) saldā krējuma vai tamlīdzīga produkta saldā krējuma putotājā *WHIPcreamers SYMPHONIE*. Kā piedevu **Kayser** balonā nekad nedrīkst iepildīt cietas sastāvdaļas vai sašķidrinātu gāzi. Tikai tā var izvairīties no pēkšņas spiediena palielināšanās un nodrošināt drošu ierīces ekspluatāciju.
- Nekad nelietojiet citus līdzekļus kā tikai **Kayser** saldā krējuma kapsulas, lai radītu spiedienu saldā krējuma putotājā *WHIPcreamers SYMPHONIE*.
- Vienai uzpildei uz 0,5 vai 0,25 litriem šķidrums uzduriel maksimāli 1 **Kayser** kapsulu.
- Ikreiz pirms lietošanas pārliedcinieties, ka saldā krējuma putotājs *WHIPcreamers SYMPHONIE* nav nosprostojies. Ikreiz pirms jaunas uzpildīšanas kārtīgi iztīriet ierīci, ikreiz sadaliet to norādītajās sastāvdaļās (skatīt attēlu 2. lappusē) un notīriet katru sastāvdaļu atsevišķi.
- Nekad nedemontējiet vairāk daļu nekā norādīts (skatīt attēlu 2. lappusē). Jebkādas patvaļīgi veiktas manipulācijas, kas nav minētas šīs lietošanas instrukcijas norādēs, var būt bīstamas, un to rezultātā tiek zaudētas tiesības uz garantiju, kā arī ražotājs izslēdz jebkādu atbildību!
- *WHIPcreamers SYMPHONIE* darbojas zem spiediena. Maksimāli pieļaujamais darba spiediens PS ir 20 bar. Nepiemērotas izmantošanas rezultātā var gūt traumas.
- Saldā krējuma putotāja *WHIPcreamers SYMPHONIE* ierīces galva ir aprīkota ar spiediena ierobežošanas mehānismu, kas atrodas metāla īscaurulē ar vītņēm.
- Saldā krējuma putotāja *WHIPcreamers SYMPHONIE* nepareizas lietošanas vai pārpildīšanas rezultātā, kā arī lietojot vairāk kapsulu nekā norādīts un/vai temperatūras pārsniegšanas rezultātā *WHIPcreamers SYMPHONIE* veidojas pārspiediens. *WHIPcreamers SYMPHONIE* balons ir aprīkots ar uz iekšu izliektu drošības pamatni. Neatļauti paaugstinoties spiedienam, drošības pamatne daļēji vai pilnīgi izliecas uz āru. Tā rezultātā krītas balona iekšējais spiediens. Tādā gadījumā, nospiežot sviru, nekavējoties jāsamazina spiediens saldā krējuma putotājā *WHIPcreamers SYMPHONIE*, un to vairs turpmāk nedrīkst lietot.
- Nekad neatveriet zem spiediena esošo *WHIPcreamers SYMPHONIE* ar varu. Ja ierīces galvu nevar viegli

noskrūvēt, veiciet turpmāk aprakstītās darbības spiediena samazināšanai.

- **Spiediena samazināšana:** lietojot saldā krējuma putotāju *WHIPcreamers SYMPHONIE* atbilstoši lietošanas instrukcijā norādītajam mērķim, tā spiedienu bez problēmām var samazināt, darbinot sviru. Ja **Kayser** ierīces galvu nevar viegli noskrūvēt no iztukšotās ierīces, pastāv risks, ka balonā vēl ir spiediens. Tādā gadījumā novietojiet saldā krējuma putotāju *WHIPcreamers SYMPHONIE* taisnā stāvoklī uz horizontālas virsmas, virs garnēšanas uzgaļa turiet salveti un darbiniet sviru tik ilgi, līdz *WHIPcreamers SYMPHONIE* vairs nav spiediena. Ja pēc tam **Kayser** ierīces galvu nevar viegli noskrūvēt, lūdzam vērsties uzņēmumā **Kayser**.
- Nepakļaujiet saldā krējuma putotāju *WHIPcreamers SYMPHONIE* temperatūras iedarbībai, kas zemāka par +1°C vai augstāka par +30°C, kā arī tiešai saules iedarbībai. Temperatūras pārsniegšanas gadījumā ierīce nekavējoties jāatdzesē un jāiztukšo. Pēc temperatūras pārsniegšanas saldā krējuma putotāju *WHIPcreamers SYMPHONIE* vairs nedrīkst lietot.
- Nelietojiet bojātas ierīces *WHIPcreamers SYMPHONIE* vai bojātas to sastāvdaļas.
- Ja saldā krējuma putotājam *WHIPcreamers SYMPHONIE* konstatētas plaisas vai deformācija, to vairs turpmāk nedrīkst lietot.
- Nekad neļaujiet *WHIPcreamers SYMPHONIE* nokrist. *WHIPcreamers SYMPHONIE* pēc kritiena vairs nedrīkst lietot.
- Drīkst izmantot tikai **Kayser** oriģinālās rezerves daļas un komponentus.
- **Kayser** ierīces sastāvdaļas drīkst izmantot tikai kopā ar tām piederīgajām tāda paša tipa ierīces sastāvdaļām. Uz ierīces galvas, uz balona pamatnes un uz kapsulu turētāja izvietots uzraksts **Kayser**. Citu ražotāju detaļu izmantošana ir bīstama un tādēļ aizliegta!

LIETOŠANAS INSTRUKCIJA

Lietošanas mērķis: *WHIPcreamers SYMPHONIE* kalpo saldā krējuma un tamlīdzīgu izstrādājumu uzputošanai. Lūdzam precīzi ievērot norādījumus, kas sniegti lietošanas instrukcijā:

- 1) Noskrūvējiet **Kayser** ierīces galvu (attēls A). Pirms pirmreizējās lietošanas notīriet *WHIPcreamers SYMPHONIE* tā, kā aprakstīts nodaļā „Tīrīšana”. Pēc tam samontējiet **Kayser** ierīces galvu atpakaļ un ievietojiet **Kayser** ierīces galvā blīvi K750.
- 2) Iepildiet maksimāli 0,5 vai 0,25 litrus kārtīgi atdzesēta, svaiga saldā krējuma vai tamlīdzīga produkta (attēls B). Ievērojiet uzpildes līmeņa marķējumu uz **Kayser** balona.
- 3) Uzlieciet **Kayser** ierīces galvu uz **Kayser** balona taisni un stingri aizskrūvējiet (attēls C).
- 4) Ielieciet **Kayser** sudraba krāsas saldā krējuma kapsulu tās turētājā (attēls D).
- 5) Uzskrūvējiet **Kayser** kapsulu tikai ar **Kayser** kapsulu turētāju uz metāla vītnes (attēls E), līdz

- kapsulas saturs dzirdami ieplūst. *WHIPcreamers SYMPHONIE* 3 x īslaicīgi un spēcīgi sakratiet (attēls F). **Kayser** kapsulu turētājs ar **Kayser** kapsulu pēc kapsulu uzspraušanas un sakratīšanas var palikt uz *WHIPcreamers SYMPHONIE*.
- 6) Lai izņemtu saturu, *WHIPcreamers SYMPHONIE* (attēls G) ir jāapgriež otrādi un jānospiež svira. Vienmēr turiet saldā krējuma putotāju *WHIPcreamers SYMPHONIE* vertikāli, ar ierīces galvu uz leju. Tādā veidā nevar izdalīties gāze, kas ļauj pilnīgu balona iztukšošanu.
 - 7) Uzpildīto saldā krējuma putotāju *WHIPcreamers SYMPHONIE* uzglabājiēt ledusskapī, novietotu stāvus, min. temperatūra +1°C (attēls H).
 - 8) Pēc katras lietošanas noskrūvējiēt garnēšanas uzgali no uzgaļa adaptera un noskalojiēt ar siltu ūdeni.
 - 9) Lai samazinātu balona spiedienu pēc tā satura pilnīgas iztukšošanas, darbiniet *WHIPcreamers SYMPHONIE* sviru tik ilgi, līdz ir izdalījusies visa gāze (attēls I). Vienmēr turiet saldā krējuma putotāju *WHIPcreamers SYMPHONIE* vertikāli, ar ierīces galvu uz leju. Pēc tam **Kayser** ierīces galvu var viegli noskrūvēt no **Kayser** balona.

SVARĪGI LIETOŠANAS NORĀDĪJUMI

- Uz **Kayser** saldā krējuma kapsulām attiecas uz kapsulu iepakojuma sniegtie drošības norādījumi.
- **Kayser** saldā krējuma kapsulas ir izgatavotas no otrreizēji pārstrādājama tērauda un tiek izmantotas otrreizējā izejvielu pārstrādē kā vērtīgs izejmateriāls.
- Ja balona satura konsistence nav pietiekami stingra, pakratiet balonu vēl īsu brīdi. Taču nekratiet saldā krējuma putotāju *WHIPcreamers SYMPHONIE* pirms katras nākamās lietošanas. Pārāk bieža kratīšana padarīs balona saturu pārāk cietu, un to nevarēs pilnīgi iztukšot.
- Daži produkti, piemēram, ilgstoši uzglabājamais putukrējums vai putukrējums Light, ir ļoti stipri jāatdzesē un biežāk jāpakrata, lai iegūtu pietiekami stingru konsistenci.
- Iepildītā pārtikas produkta atdzesēšanai saldā krējuma putotājs *WHIPcreamers SYMPHONIE* jāuzglabā tikai ledusskapī, taču nekad zemās temperatūras vitrīnā vai saldētavā.

APKOPES UN REMONTS

- Ja pēc tīrīšanas, veicot **Kayser** ierīces galvas salikšanu, ierīces virzuli K513A nevar viegli iebīdīt galvā, tā kustības vieglumu var atjaunot, ja virzuļa blīves nedaudz izeziedīsiet ar pārtikas augu eļļu.
- Ja rodas citas problēmas, lūdzam vērsties uzņēmumā **Kayser**.
- Pirms katras lietošanas reizes pārbaudiet galvas blīves (K750) un abu virzuļa blīvju (K513A) stāvokli - skatīt 2. lappusē. Ja šīm sastāvdaļām ir vizuāli redzamas nodiluma pazīmes vai, lietošanas

laikā konstatējot nehermētiskumu, šīs sastāvdaļas ir jānomaina. Pirms katras lietošanas pārbaudiet balonu, ierīces galvu un vītnes, vai tiem nav redzamu nodiluma pazīmju vai bojājumu. Ja tādi tiek konstatēti, *WHIPcreamer SYMPHONIE* vairs nedrīkst turpmāk lietot.

- Ja jums nepieciešamas rezerves daļas vai remonts, lūdzam vērsties pie sava tirdzniecības pārstāvja vai uzņēmumā **Kayser**.
- Saldā krējuma putotājam *WHIPcreamer SYMPHONIE* un tā drošības mehānismiem nav atļauts veikt pašrocīgu remontu vai mainīt konstrukciju.
- Remonta veikšanai **Kayser** *WHIPcreamer SYMPHONIE* vienmēr jāiztukšo, jāiztīra un ar visām sastāvdaļām jānosūta savam tirdzniecības pārstāvim vai uzņēmumam **Kayser**.



TĪRĪŠANA

Norādījums: saldā krējuma putotājs *WHIPcreamer SYMPHONIE* pirms katras lietošanas, respektīvi, pēc balona satura pilnīgas iztukšošanas, ir kārtīgi jāiztīra.

- 1) Pirms *WHIPcreamer SYMPHONIE* atvēršanas svira jādarbina tik ilgi, līdz vairs neizplūst balona saturs un gāze (skatīt attēlu I, 3. lappusē).
- 2) **Kayser** ierīces galva jānoskrūvē no balona un jāizjauc kā parādīts attēlā (2. lappusē).
- 3) Saldā krējuma putotāja *WHIPcreamer SYMPHONIE* sastāvdaļas jāmazgā ar maigu trauku mazgāšanas līdzekli. Tīrīšanai nekad nelietojiet asus priekšmetus. Nekad nevāriet, nekādā gadījumā nelietojiet tīrīšanas līdzekļus, kas noārda alumīniju, kā arī nemazgājiet trauku mazgājamajā mašīnā!
- 4) Pēc katras lietošanas noskalojiet garnēšanas uzgali ar siltu ūdeni.

GARANTĪJA

Katrs **Kayser** saldā krējuma putotājs rūpnīcā tiek rūpīgi pārbaudīts. Tādēļ mēs sniedzam 2 gadu garantiju no pirkuma (čeka) datuma, ja vien ierīce tiek lietota pareizi un izmantota atbilstoši paredzētajam mērķim. Lietojot citu ražotāju izgatavotās sastāvdaļas vai kapsulas, garantija vairs nav spēkā. Saglabājiet pirkuma čeku un izlasiet mūsu lietošanas instrukciju un piesardzības pasākumus.

ΣΗΜΑΝΤΙΚΑ ΜΕΤΡΑ ΠΡΟΣΤΑΣΙΑΣ

Τα σιφόν κρέμας είναι δοχεία υπό πίεση κατά τη χρήση των οποίων είναι σκόπιμο να τηρούνται κάποια μέτρα προστασίας.

- Διαβάστε προσεκτικά όλο το φυλλάδιο οδηγιών χρήσης.
- Φυλάξτε τις παρούσες οδηγίες χρήσης.
- Φυλάξτε τη συσκευή *WHIPcreamers SYMPHONIE* και τις αμπούλες κρέμας γάλακτος **Kayser** μακριά από παιδιά!
- Η συσκευή *WHIPcreamers SYMPHONIE* είναι σχεδιασμένη αποκλειστικά για την προβλεπόμενη χρήση.
- Η συσκευή *WHIPcreamers SYMPHONIE* είναι κατάλληλη για οικιακή χρήση.
- Εισάγετε μέγιστη ποσότητα 0,5 L ή 0,25 L (προσέξτε την σήμανση πλήρωσης που φέρει η φιάλη **Kayser**) κρέμας γάλακτος ή παρόμοιων προϊόντων στο *WHIPcreamers SYMPHONIE*. Μην βάλετε ποτέ στερεά συστατικά ή υγροποιημένα αέρια στη φιάλη **Kayser**. Μόνο έτσι μπορεί να αποφευχθεί η απόφραξη ή μια αιφνίδια αύξηση της πίεσης και να διασφαλιστεί η ασφαλής λειτουργία της συσκευής.
- Για να θέσετε υπό πίεση τη συσκευή *WHIPcreamers SYMPHONIE* χρησιμοποιήστε αποκλειστικά τις αμπούλες **Kayser**.
- Τρυπήστε έως 1 αμπούλα **Kayser** για 0,5 L ή 0,25 L προϊόντος.
- Πριν από κάθε χρήση βεβαιωθείτε ότι η συσκευή *WHIPcreamers SYMPHONIE* δεν είναι βουλωμένη. Καθαρίστε την καλά πριν από κάθε γέμισμα - αποσυναρμολογήστε την όπως περιγράφεται στις οδηγίες (εικόνα σελίδας 2) και καθαρίστε κάθε εξάρτημα ξεχωριστά.
- Μην την αποσυναρμολογείτε ποτέ σε περισσότερα μέρη από αυτά που παρουσιάζονται στις οδηγίες (εικόνα σελίδας 2). Οποιοσδήποτε αυθαίρετος χειρισμός που δεν αναγράφεται στις παρούσες οδηγίες χρήσης, μπορεί να είναι επικίνδυνος και να έχει ως αποτέλεσμα την ακύρωση της εγγύησης και την αποποίηση ευθύνης της εταιρίας.
- Η συσκευή *WHIPcreamers SYMPHONIE* λειτουργεί υπό πίεση. Η μέγιστη επιτρεπτή πίεση λειτουργίας PS ανέρχεται στα 20 Bar. Η μη εγκεκριμένη χρήση ενδέχεται να προκαλέσει τραυματισμούς.
- Η κεφαλή της συσκευής *WHIPcreamers SYMPHONIE* είναι εξοπλισμένη με μηχανισμό μείωσης της πίεσης ο οποίος βρίσκεται στο ρακόρ σύνδεσης.
- Ο εσφαλμένος χειρισμός, η υπερπλήρωση της συσκευής *WHIPcreamers SYMPHONIE*, η χρήση περισσότερων αμποουλών από αυτές που προβλέπονται ή/και η υπέρβαση της θερμοκρασίας δημιουργούν υπερπίεση στη συσκευή *WHIPcreamers SYMPHONIE*. Η φιάλη της συσκευής *WHIPcreamers SYMPHONIE* είναι εξοπλισμένη με ενισχυμένη βάση, κυρτή προς τα μέσα. Σε περίπτωση υπερβολικής αύξησης της πίεσης, η ενισχυμένη βάση κυρτώνεται μερικώς ή πλήρως προς τα έξω. Με αυτόν τον τρόπο μειώνεται η εσωτερική πίεση στη φιάλη. Στην περίπτωση αυτή μειώστε άμεσα την πίεση στη συσκευή *WHIPcreamers SYMPHONIE* με τη βοήθεια του μοχλού και μην την ξαναχρησιμοποιήσετε.

- Όταν η συσκευή *WHIPcreamers SYMPHONIE* βρίσκεται υπό πίεση, μην προσπαθήσετε να την ανοίξετε ασκώντας υπερβολική δύναμη. Αν η κεφαλή της συσκευής δεν ξεβιδώνεται εύκολα, για την εκτόνωση της πίεσης ακολουθήστε τις οδηγίες.
- **Εκτόνωση της πίεσης:**
Εάν χρησιμοποιείτε τη συσκευή *WHIPcreamers SYMPHONIE* σύμφωνα με τις οδηγίες χρήσεως, η εκτόνωση της πίεσης γίνεται εύκολα με τη βοήθεια του μοχλού. Σε περίπτωση που η κεφαλή της συσκευής **Kayser** δεν ξεβιδώνεται εύκολα από την άδεια συσκευή, ενδέχεται να υπάρχει ακόμη πίεση στη φιάλη. Στην περίπτωση αυτή τοποθετήστε τη συσκευή *WHIPcreamers SYMPHONIE* όρθια σε οριζόντια επιφάνεια, κρατήστε ένα πανί πάνω στη μύτη κορνέ και με τη βοήθεια του μοχλού αφαιρέστε όλη την πίεση από τη συσκευή *WHIPcreamers SYMPHONIE*. Εάν μετά από την παραπάνω διαδικασία η κεφαλή της συσκευής **Kayser** δεν ξεβιδώνεται εύκολα, απευθυνθείτε στην **Kayser**.
- Δεν επιτρέπεται η έκθεση της συσκευής *WHIPcreamers SYMPHONIE* σε θερμοκρασίες κάτω του +1°C ή άνω των +30°C καθώς και η έκθεσή της στην άμεση ηλιακή ακτινοβολία. Σε περίπτωση υπέρβασης της θερμοκρασίας αφήστε τη συσκευή να κρυώσει και αδειάστε την αμέσως. Σε περίπτωση υπέρβασης της θερμοκρασίας μην ξαναχρησιμοποιήσετε ποτέ πια τη συσκευή *WHIPcreamers SYMPHONIE*.
- Μην χρησιμοποιείτε τη συσκευή *WHIPcreamers SYMPHONIE* εάν παρουσιαστούν φθορές είτε στην ίδια είτε σε κάποιο από τα εξαρτήματά της.
- Μην ξαναχρησιμοποιήσετε τη συσκευή *WHIPcreamers SYMPHONIE* σε περίπτωση που αυτή εμφανίσει ρωγμές ή παραμορφώσεις.
- Μην αφήσετε ποτέ τη συσκευή *WHIPcreamers SYMPHONIE* να πέσει κάτω. Εάν η συσκευή *WHIPcreamers SYMPHONIE* πέσει κάτω, δεν επιτρέπεται να ξαναχρησιμοποιηθεί.
- Χρησιμοποιήστε αποκλειστικά τα αυθεντικά ανταλλακτικά και εξαρτήματα της **Kayser**.
- Χρησιμοποιήστε τα εξαρτήματα **Kayser** αποκλειστικά σε συνδυασμό με εξαρτήματα συσκευών ίδιου τύπου. Η κεφαλή της συσκευής, η βάση της φιάλης και η υποδοχή αμπουλών φέρουν την ένδειξη **Kayser**. Ως εκ τούτου η χρήση άλλων εξαρτημάτων είναι επικίνδυνη και απαγορεύεται ρητώς!

ΟΔΗΓΙΕΣ ΧΡΗΣΗΣ

Σκοπός χρήσης: Η συσκευή *WHIPcreamers SYMPHONIE* χρησιμοποιείται για την παρασκευή κρέμας σαντιγί και συναφών παρασκευασμάτων. Να τηρείτε επακριβώς τις οδηγίες χρήσης:

- 1) Ξεβιδώστε την κεφαλή της συσκευής **Kayser** (εικόνα Α). Προτού χρησιμοποιήσετε τη συσκευή *WHIPcreamers SYMPHONIE* για πρώτη φορά, καθαρίστε την ακολουθώντας τις οδηγίες στο κεφάλαιο "Καθαρισμός". Στη συνέχεια, συναρμολογήστε και πάλι την κεφαλή της συσκευής **Kayser** και τοποθετήστε το παρέμβυσμα K750 στην κεφαλή της συσκευής **Kayser**.

- 2) Γεμίστε με έως 0,5 L ή 0,25 L καλά παγωμένη, φρέσκια κρέμα γάλακτος ή παρόμοια προϊόντα (εικόνα Β). Προσέξτε την σήμανση πλήρωσης που φέρει η φιάλη **Kayser**.
- 3) Τοποθετήστε την κεφαλή της συσκευής **Kayser** έτσι ώστε να εφαρμόσει ίσια στη φιάλη **Kayser** και βιδώστε τη σφιχτά (Εικόνα C).
- 4) Τοποθετήστε την αμπούλα κρέμας γάλακτος **Kayser**, χρώματος ασημί, στη σχετική υποδοχή (Εικόνα D).
- 5) Βιδώστε την αμπούλα **Kayser** στην ειδική υποδοχή αμπούλας **Kayser** επάνω στο μεταλλικό σπείρωμα (εικόνα E), έως ότου ακούσετε να εισρέει το περιεχόμενο της αμπούλας. Ανακινήστε δυνατά τη συσκευή *WHIPcreamers SYMPHONIE* 3 φορές (Εικόνα F). Η υποδοχή της αμπούλας **Kayser** μαζί με την αμπούλα **Kayser** μπορούν να παραμείνουν στη συσκευή *WHIPcreamers SYMPHONIE* και μετά το τρύπημα της αμπούλας και την ανακίνηση.
- 6) Για να αφαιρέσετε το περιεχόμενο, πρέπει να αναποδογυρίσετε τη συσκευή *WHIPcreamers SYMPHONIE* (εικόνα G) και να χειριστείτε τον μοχλό. Κατά τη διαδικασία αυτή κρατάτε τη συσκευή *WHIPcreamers SYMPHONIE* πάντοτε κατακόρυφα με την κεφαλή προς τα κάτω. Με αυτόν τον τρόπο δεν διαφεύγει αέριο και μπορείτε να την αδειάσετε εντελώς.
- 7) Αποθηκεύστε τη γεμάτη συσκευή *WHIPcreamers SYMPHONIE* στο ψυγείο, σε όρθια θέση και σε θερμοκρασία τουλάχιστον +1°C (Εικόνα H).
- 8) Μετά από κάθε χρήση ξεβιδώνετε τη μύτη κορνέ από τον προσαρμογέα και την ξεπλένετε με ζεστό νερό.
- 9) Μόλις αδειάσετε εντελώς τη συσκευή *WHIPcreamers SYMPHONIE* εκτονώστε την πίεση με τη βοήθεια του μοχλού μέχρι να διαφύγει όλο το αέριο (Εικόνα I). Κατά τη διαδικασία αυτή κρατάτε τη συσκευή *WHIPcreamers SYMPHONIE* πάντοτε κατακόρυφα με την κεφαλή προς τα κάτω. Στη συνέχεια, είναι πολύ εύκολο να ξεβιδώσετε την κεφαλή **Kayser** από τη φιάλη **Kayser**.

ΣΗΜΑΝΤΙΚΕΣ ΟΔΗΓΙΕΣ ΧΡΗΣΗΣ

- Για τις αμπούλες **Kayser** ισχύουν οι οδηγίες ασφαλείας που αναγράφονται στη συσκευασία των αμπουλών.
- Οι αμπούλες κρέμας γάλακτος **Kayser** είναι κατασκευασμένες από ανακυκλώσιμο χάλυβα ο οποίος κατά την ανακύκλωση ανακτάται ως πολύτιμη πρώτη ύλη.
- Αν η υφή του περιεχομένου της φιάλης δεν είναι αρκετά στερεή, ανακινήστε και πάλι για λίγο τη φιάλη. Σε κάθε επόμενη χρήση ωστόσο μην ανακινείτε και πάλι τη συσκευή *WHIPcreamers SYMPHONIE*. Με τη συχνή ανακίνηση το περιεχόμενο γίνεται υπερβολικά στερεό, γεγονός που δυσκολεύει την αφαίρεσή του από τη συσκευή.
- Μερικά προϊόντα όπως π.χ. η κρέμα γάλακτος μακράς διάρκειας και light, θα πρέπει να είναι πολύ παγωμένα και να ανακινούνται περισσότερες φορές για να επιτευχθεί επαρκώς στερεή υφή.
- Για να ψύξετε το περιεχόμενο, τοποθετήστε τη συσκευή *WHIPcreamers SYMPHONIE* στο ψυγείο και ποτέ στον καταψύκτη ή στον ψυκτικό θάλαμο.

ΣΥΝΤΗΡΗΣΗ ΚΑΙ ΕΠΙΣΚΕΥΗ

- Εάν μετά τον καθαρισμό και κατά τη συναρμολόγηση της κεφαλής **Kayser** το έμβολο K513A δεν εισέρχεται εύκολα στην κεφαλή, λιπάνετε το στεγανωτικό παρέμβυσμα του εμβόλου με μαγειρικό λάδι.
- Σε περίπτωση που προκύψουν άλλα προβλήματα, απευθυνθείτε στην **Kayser**.
- Ελέγχετε πριν από κάθε χρήση την κατάσταση του στεγανοποιητικού δακτυλίου της κεφαλής (K750), καθώς και των δύο παρεμβυσμάτων στο έμβολο (K513A) - βλέπε σελίδα 2. Σε περίπτωση εμφανών φθορών ή διαρροών κατά τη χρήση, αντικαταστήστε τα εν λόγω εξαρτήματα. Ελέγξτε πριν από κάθε χρήση τη φιάλη, την κεφαλή της συσκευής και τα σπειρώματα για τυχόν φθορές ή βλάβες. Εάν κατά τον έλεγχο διαπιστώσετε φθορές ή βλάβες, μην ξαναχρησιμοποιήσετε τη συσκευή *WHIPcreamers SYMPHONIE*.
- Αν χρειαστείτε ανταλλακτικά ή κάποια επισκευή, απευθυνθείτε στον εμπορικό αντιπρόσωπο ή στην **Kayser**.
- Μην προβαίνετε σε τροποποιήσεις ή επισκευές τόσο στη συσκευή *WHIPcreamers SYMPHONIE* όσο και στον εξοπλισμό ασφαλείας της.
- Για την επισκευή της, στείλτε τη συσκευή **Kayser** *WHIPcreamers SYMPHONIE* μαζί με όλα της τα εξαρτήματα εντελώς άδεια και καθαρή στον εμπορικό αντιπρόσωπο ή στην **Kayser**.



ΚΑΘΑΡΙΣΜΟΣ

Υπόδειξη: Η συσκευή *WHIPcreamers SYMPHONIE* πρέπει πριν από κάθε χρήση να είναι εντελώς άδεια και να καθαρίζεται προσεκτικά.

- 1) Πριν από το άνοιγμα της συσκευής *WHIPcreamers SYMPHONIE* κινήστε τον μοχλό έως ότου εκκρεύσει πλήρως τόσο το περιεχόμενό της όσο και το αέριο (βλέπε σελίδα 3 εικόνα I).
- 2) Ξεβιδώστε την κεφαλή της συσκευής **Kayser** από τη φιάλη και αποσυναρμολογήστε την ακολουθώντας τα βήματα που περιγράφονται στην εικόνα (σελίδα 2).
- 3) Καθαρίστε τη συσκευή *WHIPcreamers SYMPHONIE* με απαλό απορρυπαντικό πιάτων. Μην χρησιμοποιείτε ποτέ αιχμηρά αντικείμενα για τον καθαρισμό. Μην τοποθετείτε τη συσκευή σε βραστό νερό, μην χρησιμοποιείτε σε καμία περίπτωση απορρυπαντικά που διαβρώνουν το αλουμίνιο και μην πλένετε τη συσκευή στο πλυντήριο πιάτων!
- 4) Μετά από κάθε χρήση ξεπλύντε τη μύτη κορνέ με ζεστό νερό.

ΕΓΓΥΗΣΗ

Κάθε Σιφόν κρέμας **Kayser** ελέγχεται με μεγάλη προσοχή στο εργοστάσιο. Για τον λόγο αυτό η εταιρία παρέχει 2 χρόνια εγγύηση από την ημερομηνία αγοράς, εφόσον η συσκευή χρησιμοποιείται σύμφωνα με τις οδηγίες και για τον σκοπό για τον οποίο προορίζεται. Σε περίπτωση χρήσης μη εγκεκριμένων εξαρτημάτων ή αμπουλών η εγγύηση παύει να ισχύει. Φυλάξτε την απόδειξη αγοράς και διαβάστε με προσοχή τις οδηγίες χρήσης και τα μέτρα προστασίας.

⚠ 사용 시 유의사항

휘핑 크림기는 압력용기이므로 조심해서 사용해야 합니다.

- 사용방법 안내서를 주의 깊게 읽어 주십시오.
- 사용방법 안내서는 수시로 참고할 수 있도록 잘 보관합니다.
- **WHIPcreamer SYMPHONIE** 와 **Kayser** 크림 충전기는 어린이의 손에 닿지 않는 곳에 보관합니다.
- **WHIPcreamer SYMPHONIE** 사용 시에는 본 안내서의 사용지침을 준수합니다.
- **WHIPcreamer SYMPHONIE** 는 가정에서 사용하기에 적합한 제품입니다.
- **WHIPcreamer SYMPHONIE** 에 크림 제품을 최대 0.5리터 또는 0.25리터(**Kayser** 용기의 눈금 참조) 채웁니다. **Kayser** 용기에 고체 성분 또는 액체 가스를 내용물이 포함되지 않도록 합니다. 막힘 또는 가스의 압력 상승이 발생하지 않도록 안전 규정을 준수하여 사용합니다.
- **WHIPcreamer SYMPHONIE** 의 압력 생성을 위해 **Kayser** 크림 캡슐만을 사용합니다.
- 0.5리터 또는 0.25리터 용액 당 최대 1개의 **Kayser** 캡슐을 사용합니다.
- 사용 전, **WHIPcreamer SYMPHONIE** 가 막혀있는지 확인합니다. 새로운 캡슐 용액을 충전하기 전에 남아 있는 내용물 (2페이지 그림 참조)은 개별 부품을 분리하여 깨끗하게 닦아냅니다.
- 명시된 부품은 분해하지 않습니다(2페이지 그림 참조). 허가되지 않은 제품의 변경, 사용방법 안내서를 준수하지 않는 행위는 위험한 상황을 초래할 수 있으며, 품질보증 서비스와 면책규정의 보호를 받으실 수 없습니다.
- **WHIPcreamer SYMPHONIE** 사용 시에는 압력이 발생합니다. 최대 허용 압력은 20 Bar입니다. 사용방법을 준수하지 않으면 신체적 상해를 입을 수 있습니다.
- **WHIPcreamer SYMPHONIE** 헤드 부분은 금속 연결 부분에 위치한 압력 조절 도구가 장착되어 있습니다.
- 부적절한 작동, **WHIPcreamer SYMPHONIE** 내용물의 과다, 표시량 이외의 캡슐 사용, 온도 초과 등은 **WHIPcreamer SYMPHONIE** 의 압력 상승의 원인이 될 수 있습니다. **WHIPcreamer SYMPHONIE**는 안전을 위해 바닥 부분이 곡선 모양으로 제작되었습니다. 초과 압력이 발생하면 곡선 모양의 바닥 부분이 부분적 또는 전체적으로 팽창된 압력을 제거하여 용기 내부의 압력을 저하시킵니다. 이와 같은 상황이 발생하면 **WHIPcreamer SYMPHONIE** 의 레버를 당겨 압력을 제거하고 사용을 중단해야 합니다.
- 압력이 발생한 **WHIPcreamer SYMPHONIE** 를 무리하게 열지 않습니다. 용기의 헤드 부분을 분리할 수 없는 경우, 아래의 방법에 따라 압력을 제거할 수 있습니다.

- 압력 제거:
사용방법 안내서에 따라 *WHIPcreamers SYMPHONIE* 의 레버를 당겨 쉽게 압력을 제거할 수 있습니다. **Kayser** 헤드 가 쉽게 분리되지 않는 경우, 용기 내부에 압력이 남아 있을 수 있습니다. 이러한 경우에는 *WHIPcreamers SYMPHONIE* 를 평평한 표면 위에 고정 한 후에 상단 팁 부분을 천 조각으로 감싼 후 *WHIPcreamers SYMPHONIE* 의 압력이 완전히 제거될 수 있도록 레버를 당깁니다. **Kayser** 헤드 부분이 쉽게 분리되지 않으면 **Kayser** 고객센터 담당자에게 문의해 주십시오.
- *WHIPcreamers SYMPHONIE* 는 +1°C 이하 또는 +30°C 이상의 온도에 보관할 수 없으며 태양광선을 받지 않도록 합니다. 용기의 온도가 규정된 범위를 벗어나면 즉시 냉각되거나 내용물이 배출됩니다. *WHIPcreamers SYMPHONIE* 는 규정된 온도를 벗어나면 사용할 수 없습니다.
- *WHIPcreamers SYMPHONIE* 또는 부품이 손상되면 사용을 중지합니다.
- *WHIPcreamers SYMPHONIE* 가 손상 또는 변형되면 사용을 중지합니다.
- *WHIPcreamers SYMPHONIE* 가 바닥에 떨어지지 않도록 조심합니다. *WHIPcreamers SYMPHONIE* 가 바닥에 떨어진 경우, 사용을 중지합니다.
- 교체 시에는 **Kayser** 의 순정부품만을 사용할 수 있습니다.
- **Kayser** 의 부품을 교체할 경우, 동일한 제품의 부품을 사용해야 합니다. 헤드, 용기의 하단, 캡슐 홀더에 **Kayser** 가 표시되어 있습니다. 지정되지 않은 부품을 사용하는 것은 위험한 상황을 초래할 수 있습니다.

작동 방법

사용법 *WHIPcreamers SYMPHONIE* 는 휘핑 크림을 만드는 기구입니다. 앞면의 사용방법 안내를 참조해 주십시오.

- 1) **Kayser** 의 덮개를 돌려서 엽니다 (그림 A). 구매한 *WHIPcreamers SYMPHONIE* 제품을 처음으로 사용하는 경우, "클리닝" 항목의 지시 내용에 따라 클리닝합니다. **Kayser** 덮개를 열고 K750 개스킷을 **Kayser** 헤드 부분에 연결합니다.
- 2) 냉장 보관된 신선한 크림 또는 유사 제품을 최대 0.5 리터 또는 0.25리터(그림 B). **Kayser** 용기의 상단부 지점까지 채웁니다.
- 3) **Kayser** 용기의 덮개를 연결하여 **Kayser** 를 단단하게 닫습니다 (그림 C).
- 4) **Kayser** 크림 충전기(은색)를 캡슐 홀더 인서트에 연결합니다 (그림 D).
- 5) **Kayser** 캡슐을 금속 커버 부분 안에 넣고 **Kayser** 내부로 액체가 흘러 내리는 소리가 날 때까지 돌려 연결합니다 (그림 E). *WHIPcreamers SYMPHONIE* 를 3회 강하게 흔들어 크림과 캡슐 용액을 섞습니다

(그림 F). **Kayser** 캡슐 홀더와 **Kayser** 를 연결하여 사용한 후에도 *WHIPcreamer SYMPHONIE*와 연결한 상태를 유지합니다.

- 6) *WHIPcreamer SYMPHONIE* 내부의 크림을 분사하려면(그림 G) 용기를 거꾸로 뒤집어 레버를 당깁니다. *WHIPcreamer SYMPHONIE* 는 거꾸로 뒤집어 수직 상태를 유지합니다. 가스가 분사되며 휘핑크림이 생성됩니다.
- 7) *WHIPcreamer SYMPHONIE*는 최저 +1°C 상태로 냉장 보관합니다(그림 H).
- 8) 사용 후에는 연결 어댑터의 상단 팁 부분을 분리하여 따뜻한 물로 세척합니다.
- 9) *WHIPcreamer SYMPHONIE* 의 레버를 눌러 내용물을 완전히 제거한 후 가스가 완전히 배출될 때까지 압력을 배출합니다 (그림 I). *WHIPcreamer SYMPHONIE* 는 거꾸로 뒤집어 수직 상태를 유지합니다. **Kayser** 용기로부터 **Kayser** 덮개 부분을 분리합니다.

주요 사용법

- **Kayser** 크리머 충전기는 명시된 안전 규정에 따라 작동해야 합니다.
- **Kayser** 크림 충전기는 재활용이 가능한 금속 성분으로 폐기 처리장에서 유용한 자원으로 복원됩니다.
- 용기를 흔들어서 내용물을 부드럽게 만들 수 있습니다. 하지만 다시 사용하기 전에는 *WHIPcreamer SYMPHONIE* 를 흔들지 마십시오. 용기를 흔드는 횟수가 빈번할수록 내용물의 밀도가 높아집니다.
- 밀도가 낮은 크림의 경우 일정 수준 이하로 생각될 수 있으므로 충분히 흔들어 적절한 밀도를 유지합니다.
- *WHIPcreamer SYMPHONIE* 는 차가운 음식에 사용하며 냉동고가 아닌 냉장고에 보관해야 합니다.

유지보수 및 수리

- K513A 피스톤은 세척 후 **Kayser** 덮개를 다시 연결할 때 쉽게 연결할 수 없는 경우에는 피스톤 연결 부분을 식용유를 사용하여 부드럽게 만듭니다.
- 사용 시 문제가 발생하면 **Kayser** 고객지원 담당자에게 문의해 주십시오.
- 헤드 개스킷(K750)과 피스톤 연결부(K513A)의 사용 전 상태 - 2페이지 참조. 연결 부분의 마모 또는 누수가 발생하면 해당 부품을 교체해야 합니다. 제품을 사용하기 전에 용기의 상단과 외부의 마모 및 파손 상태를 확인해 주십시오. 제품에 이상이 발견되면 *WHIPcreamer SYMPHONIE* 를 사용하지 않습니다.
- 교체 부품 또는 수리가 필요한 경우, 판매점 또는 **Kayser** 고객지원 담당자에게 문의해 주십시오.
- *WHIPcreamer SYMPHONIE* 와 안전 제품은 본인이 직접 수리하거나 기능을 변경해서는 안 됩니다.

- **Kayser WHIPcreamer SYMPHONIE** 는 내용물을 깨끗하게 클리닝한 후에 판매점 또는 **Kayser** 고객지원 센터에 수리를 요청합니다.



클리닝

참조: **WHIPcreamer SYMPHONIE** 는 사용 전에 깨끗하게 세척하며, 사용 후에는 남아 있는 내용물을 완전히 제거합니다.

- 1) **WHIPcreamer SYMPHONIE** 레버를 열기 전에 용기 내부의 내용물과 가스가 완전히 배출시킵니다(3페이지 그림 I 참조)
- 2) **Kayser** 의 헤드 부분을 돌려 그림과 같이 분리합니다(2페이지).
- 3) **WHIPcreamer SYMPHONIE** 부품은 부드러운 식기 세척제로 닦습니다. 세척 시 날카로운 물체와 함께 넣지 않습니다. 끓는 물과 알루미늄 재질을 손상시키는 세척 용액을 사용하지 않으며, 식기 세척기에 넣지 않습니다.
- 4) 상단 팁 부분은 사용 후 따뜻한 물로 닦아냅니다.

제품보증

Kayser 크림 제조기는 공정 시 철저한 테스트 과정을 통과해야 합니다. 작동 방법에 따라 정상적으로 제품을 사용한 경우, 구입 시점으로부터 2년간 품질보증 서비스를 받으실 수 있습니다. 부품 또는 캡슐은 제품보증 항목에 해당 하지 않습니다. 구입 영수증은 잘 보관하시고, 제품의 사용방법 안내서와 주의사항을 확인해 주십시오.

⚠ 重要的安全措施

奶油发泡器是压力容器，对此适用特殊的安全措施。

- 请仔细通读全部使用说明书。
- 请妥善保存本使用说明书。
- 请将 *WHIPcreamer SYMPHONIE* 和所属的 **Kayser** 奶油气弹放在儿童可触及的范围之外!
- *WHIPcreamer SYMPHONIE* 只能用于本说明书中所述的使用目的。
- *WHIPcreamer SYMPHONIE* 适合家用。
- 最多将 0.5 升或 0.25 升 (请注意 **Kayser** 瓶子上的液位刻度) 的奶油和类似食物加入 *WHIPcreamer SYMPHONIE* 中。绝不允许固体食物或液化气体作为配料装入 **Kayser** 瓶中。只有这样才能避免堵塞或压力突然上升, 从而保证安全使用。
- 绝不要使用除 **Kayser** 奶油气弹之外的其他介质, 给 *WHIPcreamer SYMPHONIE* 施压。
- 每次注入 0.5 升或 0.25 升液体时, 最多装 1 个 **Kayser** 气弹。
- 每次使用前确保 *WHIPcreamer SYMPHONIE* 没有堵塞。每次新注入之前彻底清洗—始终拆分成所示的组件 (第 2 页图示), 然后分别清洗。
- 绝不要拆成多出所示的组件 (第 2 页图)。任何超出本使用说明书之外对使用说明擅自的篡改, 都会是危险的, 会造成失去保修和免责的后果!
- *WHIPcreamer SYMPHONIE* 在压力之下工作。允许的最大工作压力 PS 为 20 Bar。使用不当会导致受伤。
- *WHIPcreamer SYMPHONIE* 的头部装备了一个限压装置, 位于金属螺纹盖中。
- 错误操作、*WHIPcreamer SYMPHONIE* 加注过量、使用超出规定的气弹和/或超温会导致 *WHIPcreamer SYMPHONIE* 中过压。*WHIPcreamer SYMPHONIE* 的瓶子安装有一个向内拱的安全瓶底。当不允许出现的压力上升时, 安全瓶底部分或完全向外拱出。由此降低瓶内压力。在这种情况下, 立即按下手柄给 *WHIPcreamer SYMPHONIE* 卸压, 绝不允许继续使用。
- 绝不用力打开处于压力之下的 *WHIPcreamer SYMPHONIE*。如果不能轻松拧下头部, 请按照以下方法卸压。
- 卸压:
如果按照使用说明书使用 *WHIPcreamer SYMPHONIE*, 可以通过操作手柄顺利卸压。如果 **Kayser** 头部不能轻松地 从排空的发泡器上拧下, 瓶内就还存在着有压力的危险。如果是这种情况, 将 *WHIPcreamer SYMPHONIE* 直立地放到一个水平面上,

将一块布放在裱花嘴上方，按下手柄，直到 *WHIP-creamer SYMPHONIE* 中不再有压力为止。如果之后还是不能轻松拧下 **Kayser** 头部，请咨询 **Kayser**。

- 不要将 *WHIPcreamer SYMPHONIE* 放在低于 +1°C 或高于 +30°C 的温度下，或阳光直射下。在超温时，立即冷却或排空发泡器。*WHIPcreamer SYMPHONIE* 在经历超温之后不允许继续使用。
- 不要使用损坏的 *WHIPcreamer SYMPHONIE* 或损坏的组件。
- 如果 *WHIPcreamer SYMPHONIE* 出现裂纹或变形，不允许继续使用。
- *WHIPcreamer SYMPHONIE* 决不能摔落。摔落过的 *WHIPcreamer SYMPHONIE* 不允许继续使用。
- 只允许使用 **Kayser** 的原装零备件和组件。
- **Kayser** 的发泡器组件只允许同所属的同型号发泡器组件共同使用。在头部，在瓶底和气弹座上都印有 **Kayser** 字样。使用非原装零件是危险的，所以禁止使用！

使用说明

用途：*WHIPcreamer SYMPHONIE* 用于给奶油和类似的食物发泡。请仔细按照说明书操作：

- 1) 拧下 **Kayser** 头部 (图 A)。首次使用 *WHIP-creamer SYMPHONIE* 之前，按照“清洗”说明清洗。然后将 **Kayser** 头部重新组装在一起，将 K750 密封圈装入 **Kayser** 头部。
- 2) 装入最多 0.5 升或 0.25 升充分冷却、新鲜的奶油或类似食物 (图 B)。请注意 **Kayser** 瓶子上的液位刻度。
- 3) 将 **Kayser** 头部平直地安装到 **Kayser** 瓶子上并拧紧 (图 C)。
- 4) 将银色 **Kayser** 奶油气弹装入气弹座中 (图 D)。
- 5) 只使用 **Kayser** 气弹座，连同 **Kayser** 气弹一起，拧到金属螺纹盖上 (图 E)，直到听见气弹出气的声音。*WHIPcreamer SYMPHONIE* 短暂用力摇晃 3 下 (图 F)。**Kayser** 气弹座连同 **Kayser** 气弹可以在插入气弹和摇晃之后留在 *WHIPcreamer SYMPHONIE* 上。
- 6) 为了提取内容，*WHIPcreamer SYMPHONIE* (图 G) 必须转向下并按下手柄。始终保持头部朝下垂直持住 *WHIPcreamer SYMPHONIE*。这样气体不会泄漏，可以充分排空。
- 7) 装满的 *WHIPcreamer SYMPHONIE* 立着放在冰箱里，温度最低 +1°C (图 H)。

- 8) 裱花嘴每次使用后从花嘴转换器上拧下，用温水冲洗。
- 9) 完全取出内容后，为了卸压，将 *WHIPcreamers SYMPHONIE* 的手柄按住，直到气体彻底泄空（图 I）。始终保持头部朝下垂直持住 *WHIPcreamers SYMPHONIE*。然后轻松地将 **Kayser** 头部从 **Kayser** 瓶中拧下。

重要的使用提示

- 对于 **Kayser** 奶油发泡器适用发泡器包装上写明的安全规定。
- **Kayser** 奶油气弹是用可回收钢材制作，在废物回收中作为贵重的原材料回收。
- 如果瓶内食物浓稠度不够高，请再次摇晃。每次继续使用 *WHIPcreamers SYMPHONIE* 之前不需要再次摇晃。摇晃次数过多会造成瓶内食物浓稠度过高而影响全部取出。
- 有些食物，如超高温灭菌或低脂奶油，必须超低温冷却并经常摇晃，才能达到足够高的浓稠度。
- 装满食物的 *WHIPcreamers SYMPHONIE* 只能放在冰箱内冷却，但是决不能放在冰柜或冰冻室内。

保养和修理

- 如果发泡器的活塞 K513A 在清洗过 **Kayser** 头部后组装时，不能轻松地放入头部中，可以在活塞密封圈上涂抹食用油恢复其润滑性。
- 如果出现其它问题，请联系 **Kayser**。
- 每次使用前请检查头部密封圈(K750)和活塞(K513A)上两个密封圈的状态 - 见第 2 页。有明显的磨损痕迹或使用中发现不密封时，必须更换该组件。每次使用前也请检查瓶子、头部和螺纹盖是否有磨损痕迹或损坏。如果确定有，就不允许继续使用 *WHIPcreamers SYMPHONIE*。
- 如果您需要零备件或修理，请咨询专业经销商或 **Kayser**。
- 不允许擅自更改或修理 *WHIPcreamers SYMPHONIE* 及其安全装置。
- 为了修理 **Kayser**，请排空 *WHIPcreamers SYMPHONIE*，清洗，然后连同所有组件寄往专业经销商或 **Kayser**。



清洗

提示：每次使用 *WHIPcreamer SYMPHONIE* 前，都应将瓶内的食物完全排空以后彻底清洗。

- 1) 打开 *WHIPcreamer SYMPHONIE* 之前一直按住手柄，直到不再有瓶内食物和气体排出。（见第 3 页图 I）。
- 2) 将 **Kayser** 头部从瓶子上拧下，并如图（第 2 页）所示拆分。
- 3) 将 *WHIPcreamer SYMPHONIE* 的组件放入洗碗机或用柔和的洗涤剂清洗。清洗时绝不要使用尖锐的物品。绝不要用水煮，不要使用对铝有腐蚀作用的清洁剂，不要放在洗碗机里清洗！
- 4) 裱花嘴每次使用后用温水冲洗。

保修

每个 **Kayser** 奶油发泡器出厂前都经过彻底检查。所以只要按规定使用和操作发泡器，自购买发票上的日期起，我们保修 2 年。如果使用非原装组件或气弹，将失去保修。所以请妥善保存购物发票，仔细通读我们的使用说明书和安全措施。

K A Y S E R

K A Y S E R
Berndorf GmbH
Nusswaldgasse 7
1190 Wien/Austria

Tel.: +43 1 259 7341
Fax: +43 1 259 2397
E-mail: office@kayser.at

www.kayser.at